



Plats och tid Församlingshemmet i Torup, torsdagen den 15 november 2018 kl 18:30-21:25

Beslutande

Stig Agnåker, ordförande	Sven-Erik Dahlberg
Yen Gunnarsson, vice ordförande	Göran Karlsson
Irene Hedenbjörk, tj.gör ersättare	Kjell Eriksson
Britt-Marie Johansson, tj.gör ersättare	Kristin Espeby
Markus Svensson	Angela Malmgren
Lisbeth Riberth	Lars Raning
Staffan Orrdal, kyrkoherde	

Övriga Malin Svensson, sekreterare

Utses att justera Lisbeth Riberth, med såsom ersättare Sven-Erik Dahlberg

Justeringens plats och tid Tisdagen den 20 november 2018 kl 13:30,
Kansliet, Nygatan 41, Falkenberg, §§ 207-230

Underskrifter

.....
Stig Agnåker
Ordförande

.....
Malin Svensson
sekreterare

.....
Sven-Erik Dahlberg
justerare

ANSLAGSBEVIS

Protokollet är justerat. Justeringen har tillkännagivits genom anslag

Organ Kyrkorådet

Sammanträdesdatum 2018-11-15

Datum för anslags uppsättande 2018-11-21 **Datum för anslags nedtagande** 2018-12-12

Förvaringsplats för protokollet Kansliet, Falkenberg pastorat, Nygatan 41, Falkenberg

Underskrift

.....
Malin Svensson

Godkännande av §§ 207-230

Mötets öppnande

§ 207

Ordförande Stig Agnåker förklarar mötet öppnat och hälsar ledamöter och ersättare välkomna.

Kyrkoherden inleder med bibeltext samt bön.

Upprop

§ 208

Upprop förrättas av sekreteraren.

Val av justerare

§ 209

Kyrkorådet beslutar

att utse Lisbeth Riberth till justerare av protokollet, med såsom ersättare Sven-Erik Dahlberg. Justeringens tid och plats, tisdagen den 20 november 2018 kl 13:30, Kansliet, Falkenberg.

Godkännande av dagordningen

§ 210

Sven Erik Dahlberg framför önskemål om att punkten 7, *Föregående mötes protokoll*, skall behandlas såsom punkt 5. Dagordningens punkt 5, *Budget 2019*, blir därmed punkt 6 osv.

Kyrkoherden önskar att tilläggs görs under Vakansprövningar, då ytterligare tjänst behöver vakansprövas, nämligen vaktmästartjänst 80 %, område Öster.

Kyrkorådet beslutar

att godkänna dagordningen med nämnda justeringar.

Föregående mötes
protokoll; 2018-10-24
och 2018-11-08

§ 211

Kyrkorådets protokoll 2018-10-24 och 2018-11-08 anmäls.

Sven-Erik Dahlberg påpekar att samtliga de yrkanden som lades fram vid sammanträdet 2018-10-24, § 181, ej blivit antecknade. Sven-Erik Dahlberg menar också att hans yrkanden ej är korrekt antecknade.

Sven-Erik Dahlberg redogör för samt yrkar att ändringar och förtydliganden noteras till dagens protokoll enligt följande:

”Yrkande 1: Att § 181 justeras till att återge det som beslöts på sammanträdet dvs. att propositionsordningen var att Alternativ 1 var att budgeten skulle beslutas på dagens sammanträde och alternativ 2 enligt Sven-Erik Dahlbergs yrkande.

Yrkande 2: Att Marcus Svenssons yrkande i § 181 rättas till: Marcus Svensson yrkar bifall till Sven-Erik Dahlbergs förslag samt att budgetberedningen förstärks med Sven-Erik Dahlberg.

Yrkande 3: Att det till protokollet i § 181 förs att Sven-Erik Dahlberg meddelade att han inte hade någon möjlighet att medverka i budgetberedningen de två närmaste veckorna men att han gärna stod till förfogande med förslag och synpunkter på hur man kunde minska budgetunderskottet.

Yrkande 4: Att det i § 181 står att Marcus Svensson tog tillbaka sitt yrkande om att Sven-Erik Dahlberg skulle förstärka budgetberedningen då Sven-Erik Dahlberg inte hade möjlighet de närmaste veckorna.

Yrkande 5: Att beslutet i § 181 ändras till att motsvara Sven-Erik Dahlbergs yrkande.

Yrkande 6: Att Sven-Erik Dahlbergs yrkande i § 189 rättas till: Sven-Erik Dahlberg yrkar på att punkt 2 d skall kompletteras med att med måttliga mängder alkohol avses att man kan köra bil från sammankomsten. Samt att propositionsordningen ändras till att motsvara yrkandet.”

Kyrkorådet beslutar

att justera § 181 enligt Sven-Erik Dahlbergs yrkande och att beslutat i § 181 lyder enligt följande:

Kyrkorådet beslutar

- att återremittera budgetförslaget till budgetberedningen för fortsatt beredning, för att återkomma till Kyrkorådet på nästkommande sammanträde med ett förslag på en budget i balans utan att höja kyrkoavgiften, samt*
- att justera § 189 enligt Sven-Erik Dahlbergs yrkande.*

samt

att därefter lägga protokollen till handlingarna.

Verksamhetsplan och
Budget 2019

§ 212

Ordföranden redogör för budgetarbetet samt det, efter Kyrkorådets beslut om återremiss, fortsatta beredningsarbetet för att nå en budget i balans.

Ordföranden informerar att Arbetsutskottets beredningsarbete inte kunnat nå fram till en budget i balans. Ej heller har verksamhetsplan kunnat presenteras helt enligt önskemål.

Med ett eget kapital om ca 170 miljoner kronor kan dock konstateras att Falkenbergs pastorat har god ekonomi. Kapitalet är intakt och har t o m ökat. Resultatet för år 2017 uppvisade ett överskott om ca 2 miljoner kronor. Enligt prognos vid delårsrapport väntas ett överskott även för år 2018.

Ordföranden yrkar bifall till det omarbetade förslaget till Verksamhetsplan och Budget 2019, vilket presenteras vid dagens sammanträde.

Sven-Erik Dahlberg yrkar att ett förslag till Verksamhetsplan och Budget 2019 skall vara berett av gruppen som utgör budgetberedningen i enlighet med Kyrkorådets beslut 2018-10-24, § 181. Det förslag som nu presenteras, är endast Arbetsutskottets.

Kyrkoherden anför att enligt arbetsordningen är det Arbetsutskottet som är Kyrkorådets beredande organ, vilket tillfälligt kan utökas av andra personer. Arbetsutskottet har under budgetberedningen tillfälligt utökats med områdeschefer och andra tjänstemän. Någon särskild grupp för budgetberedning har ej utsetts av Kyrkorådet.

forts § 212

Sven-Erik Dahlberg yrkar att följande text skall föras till protokollet:
Budgetberedningen har ej berett ärendet enligt kyrkorådets beslut 2018-10-24, § 181.

Yen Gunnarsson påpekar att uppdraget från Kyrkorådet var att komma närmare ett nollresultat. Att Kyrkorådet skulle utsett särskild grupp för budgetberedning har ej uppfattats.

Göran Karlsson instämmer i Yen Gunnarssons uttalande.

Göran Karlsson yrkar bifall till Arbetsutskottets förslag till Budget 2019, med tillägg av de 10 punkter (Förslag till åtgärder 2019 och inför budgetarbetet 2020-2021), vilka ordföranden redogjort för vid föregående sammanträde enligt bilaga till kyrkorådets protokoll 2018-11-08, § 203.

Kjell Eriksson yrkar bifall till Budget 2019 enligt Arbetsutskottets förslag med tillägg av 10 punkterna enligt ovan.

Lars Raning yrkar bifall till Budget 2019 enligt Arbetsutskottets förslag med tillägg av 10 punkterna enligt ovan.

Sven-Erik Dahlberg efterfrågar svar på de frågor som han tidigare lämnat till ordföranden.

Skriftligt svar överlämnas till Sven-Erik Dahlberg.

Sven-Erik Dahlberg redogör för sina yrkanden 1-14 om ändringar i budgethandlingen enligt nedan:

Yrkande 1: Sven-Erik Dahlberg yrkar på att församlingarnas verksamhetsplaner bifogas budgeten.

Yrkande 2: Sven-Erik Dahlberg yrkar på att verksamhetsplaner för gemensamt, fastighetsunderhåll och begravningsverksamheten upprättas och bifogas budgeten.

Yrkande 3: Sven-Erik Dahlberg yrkar på att bidragen till Fegens kapell och Hässlås kapell fördelas av kyrkorådet, enligt samma principer till de två kapellen, efter inhämtande av likvärdigt underlag från Fegens kapellförening och Hässlås kapellstiftelse.

forts § 212

- Yrkande 4: Sven-Erik Dahlberg yrkar på att i investeringsbudgeten stryks 500 000 kr som är avsedda för anpassning av kontor i Kyrkans hus.
- Yrkande 5: Sven-Erik Dahlberg yrkar på att inga nya administrativa tjänster inklusive inköpsansvarig tas med i budgeten då det inte framgår av budgeten vilka besparingar vi gör genom att inrätta dessa tjänster och att personalbudgeten därmed minskas med 1 000 000 kr.
- Yrkande 6: Sven-Erik Dahlberg yrkar på att ingen resultatenhet skall få sina kostnader uppräknade med mer än 25 procent jämfört med utfall 2017 och att budgeten därmed minskas med 800 000 kr.
- Yrkande 7: Sven-Erik Dahlberg yrkar på att ersättningen till förtroendevalda minskas med 500 000 kr.
- Yrkande 8: Sven-Erik Dahlberg yrkar på att personalbudgeten uppdateras så att man kan se hur mycket personal som arbetar inom begravningsverksamheten respektive församlingsverksamheten.
- Yrkande 9: Sven-Erik Dahlberg yrkar på att personalbudgeten uppdateras med belopp per enhet.
- Yrkande 10: Sven-Erik Dahlberg yrkar att texten i Balansbudget, Resultatbudget och Begravningsverksamhet med tvåårsplan ändras från 2020 och Budget 2021 till Plan 2020 och Plan 2021.
- Yrkande 11: Sven-Erik Dahlberg yrkar att siffrorna i balansbudget med tvåårsplan uppdateras så att det stämmer med budget 2019.
- Yrkande 12: Sven-Erik Dahlberg yrkar att tabellen med målkapital uppdateras med korrekta siffror.
- Yrkande 13: Sven-Erik Dahlberg yrkar på att Okome kyrkas samlingshall skall ha fortsatt samma hyra på 300 kr som tidigare på samma sätt som övriga lokaler har samma hyra som tidigare.
- Yrkande 14: Sven-Erik Dahlberg yrkar på att det till kyrkofullmäktiges sammanträde presenteras en sammanställning med samtliga äskanden som inte blivit tillgodosedda i 2019 års budget.

forts § 212

Yen Gunnarsson yrkar bifall till Arbetsutskottets förslag till Verksamhetsplan och Budget 2019, dock med tillägg av de 10 punkterna om förslag till förbättringsåtgärder.

Yen Gunnarsson yrkar också att text i dokumentet "Budget 2020" och "Budget 2021", ändras till "Plan 2020" och "Plan 2021", i enlighet med Sven-Erik Dahlbergs yrkande 10 ovan.

Angela Malmgren yrkar avslag avseende de medel om 500 000 kronor som avsatts för anpassning av kontor i Kyrkans hus.

Yen Gunnarsson anför att dessa medel är avsatta för anpassning av lokaler för att skapa gemensamt kontor för kansliet, men skall föregås av en ordentlig utredning, gjord av fastighetsutskottet innan medlen tas i anspråk.

Sven-Erik Dahlberg hänvisar till sitt uttalande i kyrkorådet den 24 oktober att sådan utredning borde rymmas inom fastighetsansvariges tjänst.

Sven-Erik Dahlberg yrkar att medel om 500 000 kronor skall styrkas, enligt sitt yrkande i punkt 4 ovan.

Ordföranden meddelar att ärendet är berett och kyrkorådet därmed kan gå till beslut.

Sammanträdet ajourneras kl 19:14.

Sammanträdet återupptas kl 19:52.

Förslag till Verksamhetsplan och Budget 2019 föreligger.

Sammanfattningsvis har följande yrkanden inkommit:

Yen Gunnarsson, Kjell Eriksson, Göran Karlsson och Lars Raning yrkar bifall till Arbetsutskottets förslag med tillägg av de 10 punkter om förbättringsåtgärder som finns noterade enligt bilaga till kyrkorådets protokoll 2018-11-08, § 203.

forts § 212

Angela Malmgren och Sven-Erik Dahlberg yrkar avslag till medel om 500 000 kronor, avsatta för anpassning av kontor i Kyrkans hus.

Röstning avseende Sven-Erik Dahlbergs yrkanden 1-14, antecknade enligt ovan, genomförs.

Yrkande 1

Ordföranden ställer proposition avseende Sven-Erik Dahlbergs yrkande nr 1 mot avslag och finner att Kyrkorådet avslår Sven-Erik Dahlbergs yrkande.

Sven-Erik Dahlberg begär votering.

Ordföranden redogör för propositionsordningen enligt följande:

Ja = Avslag till Sven-Erik Dahlbergs yrkande

Nej = Bifall till Sven-Erik Dahlbergs yrkande

Votering genomförs, se bilaga 1.

JA: 9

NEJ: 4

Avstår: -

Kyrkorådet beslutar att avslå Sven-Erik Dahlbergs yrkande 1.

Yrkande 2

Ordföranden ställer proposition avseende Sven-Erik Dahlbergs yrkande nr 2 mot avslag och finner att Kyrkorådet avslår Sven-Erik Dahlbergs yrkande.

Sven-Erik Dahlberg begär votering.

Ordföranden redogör för propositionsordningen enligt följande:

Ja = Avslag till Sven-Erik Dahlbergs yrkande

Nej = Bifall till Sven-Erik Dahlbergs yrkande

Votering genomförs, se bilaga 2.

JA: 10

NEJ: 2

Avstår: 1

Kyrkorådet beslutar att avslå Sven-Erik Dahlbergs yrkande 2.

forts § 212

Yrkande 3

Ordföranden ställer proposition avseende Sven-Erik Dahlbergs yrkande nr 3 mot avslag och finner att Kyrkorådet avslår Sven-Erik Dahlbergs yrkande.

Sven-Erik Dahlberg begär votering.

Ordföranden redogör för propositionsordningen enligt följande:

Ja = Avslag till Sven-Erik Dahlbergs yrkande

Nej = Bifall till Sven-Erik Dahlbergs yrkande

Votering genomförs, se bilaga 3.

JA: 12

NEJ: 1

Avstår: -

Kyrkorådet beslutar att avslå Sven-Erik Dahlbergs yrkande 3.

Yrkande 4

Ordföranden ställer proposition avseende Sven-Erik Dahlbergs yrkande nr 4 mot avslag.

Kyrkorådet beslutar att bifalla Sven-Erik Dahlbergs yrkande 4.

Kyrkoherden reserverar sig mot beslutet.

Yrkande 5

Ordföranden ställer proposition avseende Sven-Erik Dahlbergs yrkande nr 5 mot avslag och finner att Kyrkorådet avslår Sven-Erik Dahlbergs yrkande.

Sven-Erik Dahlberg begär votering.

Ordföranden redogör för propositionsordningen enligt följande:

Ja = Avslag till Sven-Erik Dahlbergs yrkande

Nej = Bifall till Sven-Erik Dahlbergs yrkande

Votering genomförs, se bilaga 4.

JA: 12

NEJ: 1

Avstår: -

Kyrkorådet beslutar att avslå Sven-Erik Dahlbergs yrkande 5.

forts § 212

Yrkande 6

Ordföranden ställer proposition avseende Sven-Erik Dahlbergs yrkande nr 6 mot avslag och finner att Kyrkorådet avslår Sven-Erik Dahlbergs yrkande.

Sven-Erik Dahlberg begär votering.

Ordföranden redogör för propositionsordningen enligt följande:

Ja = Avslag till Sven-Erik Dahlbergs yrkande

Nej = Bifall till Sven-Erik Dahlbergs yrkande

Votering genomförs, se bilaga 5.

JA: 12

NEJ: 1

Avstår: -

Kyrkorådet beslutar att avslå Sven-Erik Dahlbergs yrkande 6.

Yrkande 7

Ordföranden ställer proposition avseende Sven-Erik Dahlbergs yrkande nr 7 mot avslag och finner att Kyrkorådet avslår Sven-Erik Dahlbergs yrkande.

Sven-Erik Dahlberg begär votering.

Ordföranden redogör för propositionsordningen enligt följande:

Ja = Avslag till Sven-Erik Dahlbergs yrkande

Nej = Bifall till Sven-Erik Dahlbergs yrkande

Votering genomförs, se bilaga 6.

JA: 10

NEJ: 1

Avstår: 2

Kyrkorådet beslutar att avslå Sven-Erik Dahlbergs yrkande 7.

Yrkande 8

Ordföranden ställer proposition avseende Sven-Erik Dahlbergs yrkande nr 8 mot avslag och finner att Kyrkorådet avslår Sven-Erik Dahlbergs yrkande.

Sven-Erik Dahlberg begär votering.

Ordföranden redogör för propositionsordningen enligt följande:

Ja = Avslag till Sven-Erik Dahlbergs yrkande

Nej = Bifall till Sven-Erik Dahlbergs yrkande

forts § 212

Yrkande 8

Votering genomförs, se bilaga 7.

JA: 11

NEJ: 2

Avstår: -

Kyrkorådet beslutar att avslå Sven-Erik Dahlbergs yrkande 8.

Yrkande 9

Ordföranden ställer proposition avseende Sven-Erik Dahlbergs yrkande nr 9 mot avslag och finner att Kyrkorådet avslår Sven-Erik Dahlbergs yrkande.

Sven-Erik Dahlberg begär votering.

Ordföranden redogör för propositionsordningen enligt följande:

Ja = Avslag till Sven-Erik Dahlbergs yrkande

Nej = Bifall till Sven-Erik Dahlbergs yrkande

Votering genomförs, se bilaga 8.

JA: 12

NEJ: 1

Avstår: -

Kyrkorådet beslutar att avslå Sven-Erik Dahlbergs yrkande 9.

Yrkande 10

Ordföranden ställer proposition avseende Sven-Erik Dahlbergs yrkande nr 10 mot avslag och finner att Kyrkorådet avslår Sven-Erik Dahlbergs yrkande.

Sven-Erik Dahlberg begär votering.

Ordföranden redogör för propositionsordningen enligt följande:

Ja = Avslag till Sven-Erik Dahlbergs yrkande

Nej = Bifall till Sven-Erik Dahlbergs yrkande

Votering genomförs, se bilaga 9.

JA: 7

NEJ: 1

Avstår: 5

Kyrkorådet beslutar att avslå Sven-Erik Dahlbergs yrkande 10.

forts § 212

Yrkande 11 och 12

Ordföranden ställer proposition avseende Sven-Erik Dahlbergs yrkande nr 11 och 12 mot avslag.

Kyrkorådet beslutar att bifalla Sven-Erik Dahlbergs yrkanden 11 och 12.

Yrkande 13

Ordföranden ställer proposition avseende Sven-Erik Dahlbergs yrkande nr 13 mot avslag och finner att Kyrkorådet avslår Sven-Erik Dahlbergs yrkande.

Sven-Erik Dahlberg begär votering.

Ordföranden redogör för propositionsordningen enligt följande:

Ja = Avslag till Sven-Erik Dahlbergs yrkande

Nej = Bifall till Sven-Erik Dahlbergs yrkande

Votering genomförs, se bilaga 10.

JA: 9

NEJ: 1

Avstår: 3

Kyrkorådet beslutar att avslå Sven-Erik Dahlbergs yrkande 13.

Yrkande 14

Ordföranden ställer proposition avseende Sven-Erik Dahlbergs yrkande nr 14 mot avslag.

Kyrkorådet beslutar att bifalla Sven-Erik Dahlbergs yrkande 14.

*Sammanfattning
yrkanden 1-14*

Kyrkorådet beslutar

att i investeringsbudgeten stryka 500 000 kr som är avsedda för anpassning av kontor i Kyrkans hus (yrkande 4).

Kyrkoherden reserverar sig mot beslutet.

att siffrorna i balansbudget med tvåårsplan uppdateras så att det stämmer med budget 2019 (yrkande 11),

att tabellen med målkapital uppdateras med korrekta siffror (yrkande 12),

forts § 212

att *det till Kyrkofullmäktiges sammanträde presenteras en sammanställning med samtliga äskande som inte blivit tillgodosedda i 2019 års budget (yrkande 14), samt*

att *i övrigt avslå Sven-Erik Dahlbergs yrkanden.*

Kyrkorådet har därmed att besluta om Verksamhetsplan och Budget 2019 efter beaktande av ovanstående.

Kyrkorådet beslutar

- att till budgethandlingen lägga till de 10 punkter med Förslag till förbättringsåtgärder under 2019 och inför budgetarbetet 2020-2021,
 - att föreslå Kyrkofullmäktige besluta att godkänna Budget 2019, med ändringar enligt yrkande 4, 11,12 och 14, med föreslagen utdebitering om 1,26 per skattekrona,
 - att föreslå Kyrkofullmäktige fastställa målkapitalet till 105 miljoner kronor,
 - att föreslå Kyrkofullmäktige fastställa förslaget till Budget 2019 inklusive nettokostnadsunderlag om 29 370 tkr för begravningsverksamheten,
 - att föreslå Kyrkofullmäktige att ge kyrkorådet i uppdrag att noggrant följa budgeten mot utfall under året.
-

Fastigheten
Källstorp 1:4

§ 213

Ordföranden redogör för ärendet. Stiftsjurist har meddelat att ärenden som är av större ekonomisk betydelse skall beslutas av Kyrkofullmäktige. Ordföranden föreslår därför att Kyrkorådet lämnar ärendet för beslut till Kyrkofullmäktige.

Sven-Erik Dahlberg yrkar att ärendet bordläggs.

Kyrkoherden meddelar att beredning måste göra innan beslut kan fattas av Kyrkofullmäktige och yrkar på att ärendet lämnas till Arbetsutskottet för vidare beredning.

forts § 213

Sven-Erik Dahlberg tar tillbaka sitt yrkande om bordläggning och yrkar bifall till kyrkoherdens förslag.

Kyrkorådet beslutar

att återremittera ärendet.

Arbetsutskottets
protokoll
2018-10-23

§ 214

Arbetsutskottets protokoll 2018-10-23 anmäls. Viss genomgång därav.

Sven-Erik Dahlberg efterfrågar den skrivelse som inkommit från Barnens Arks föräldraförening och önskar att Kyrkorådet får ta del av denna om skrivelsen är ställd till Kyrkorådet.

Kyrkorådet beslutar

att skrivelsen från föräldraföreningen presenteras för kyrkorådet den 12 december för det fall skrivelsen är ställd till kyrkorådet.

att lägga protokollet till handlingarna.

Kyrkogårdsutskottets
protokoll 2018-11-05

§ 215

Kyrkogårdsutskottets protokoll 2018-11-05 anmäls.

Kyrkorådet beslutar

att lägga protokollet till handlingarna.

Församlingsrådets
Protokoll

§ 216

Följande församlingsrådsprotokoll anmäls:

Gällared 2018-09-12

Källsjö 2018-10-16

Morup 2018-10-23

Okome 2018-10-18

Skrea 2018-10-03

Vinberg-Ljungby 2018-10-17

Vissa frågor och synpunkter framförs och besvaras.

Kyrkorådet beslutar

att lägga protokollen till handlingarna.

Information

§ 217

Kyrkoherden informerar kort om följande:

- Arbete med GDPR-frågor
- Telefonsystemet är något försenat
- AKKA-undersökning beträffande social och organisatorisk arbetsmiljö genomförd. Analys görs tillsammans med arbetsledarna.
- Enhetliga kläder till utepersonal eftersträvas. Utrustning märks upp med Svenska kyrkans logga.
- Fortbildning under våren 2019 för medarbetare som arbetar med konfirmander
- Översyn skall göras avseende rutiner kring attestordning
- Bisättningslokaler
- Renovering och ombyggnation av Mariagården, Ullared

Kyrkorådet beslutar

att anteckna informationen.

Personalfrågor

§ 218

Kyrkoherden hänvisar till Arbetsutskottets protokoll 2018-10-23 med tillägg att det ännu inte finns några sökanden till vakanta prästtjänsterna.

Kyrkorådet beslutar

att anteckna informationen.

Ansökan om
80/90/100 modellen

§ 219

Kyrkoherden redogör för ärendet samt för de underlag; två ansökningar om 80/90/100 modellen, utlåtande från arbetsledare samt HR, som inkommit.

Kyrkoherden yrkar att ärendet återremitteras till Arbetsutskottet.

Sven-Erik Dahlberg yrkar att ärendet återremitteras till Arbetsutskottet för vidare beredning. Detta då det är viktigt att frågan genomlysas ordentligt och ställning tas på rätt grunder innan beslut fattas, eftersom ärendet kan ses som ett prejudikat.

Kyrkorådet beslutar

att återremittera båda ansökningarna till Arbetsutskottet för vidare beredning.

Vakansprövningar

§ 220

*Komminister 100 %, Söder
samt Diakon 100 %, Söder*

Kyrkoherden redogör för de två vakanta tjänster, vilka Arbetsutskottet lämnat förslag till beslut om; Komminister 100 %, Söder samt Diakon 100 %, Söder, samt Arbetsutskottet förslag till beslut om att återbesätta dessa tjänster.

Kyrkoherden yrkar bifall till Arbetsutskottets förslag till beslut.

forts § 220

Sven-Erik Dahlberg yrkar på att konsekvensanalys skall göras för att utreda om behov finns av att tjänsterna återbesätts, innan beslut fattas om att återbesätta aktuella tjänster. Sven Erik Dahlberg yrkar därför att ärendet återremitteras.

Vid beslutsfattande finner ordföranden att det föreligger två förslag till beslut:

Alt 1 Arbetsutskottets förslag till beslut om att återbesätta tjänsterna Komminister 100%, Söder, och Diakon 100 %, Söder.

Alt 2 Sven Erik Dahlbergs yrkande om att ärendet skall återremitteras och att konsekvensanalys genomförs innan beslut fattas.

Ordföranden ställer proposition avseende Alt 1 och Alt 2 och finner därmed att Kyrkorådet beslutar i enlighet med Arbetsutskottets förslag till beslut om att återbesätta tjänsterna Komminister 100 %, Söder, och Diakon 100 %, Söder.

*Fritidsledare 80 %, Norr
Vaktmästare 80 %, Öster*

Kyrkoherden redogör för två ytterligare vakanta tjänster; Fritidsledare 80 %, Norr (Morup), och Vaktmästare 80 %, Öster (Ullared). Båda tjänsterna finns med i personalbudgeten för 2019 och bör tillstyrkas.

Sven-Erik Dahlberg yrkar återremiss avseende båda tjänsterna och att tjänsterna, enligt tidigare uttalande, skall utredas ordentligt innan beslut om återbesättning fattas. Långsiktig plan behöver finnas. Vilka mål och vilken verksamhet skall organisationen ha? Vakanserna bör kunna lösas med vikarie under tiden.

Kristin Espeby yrkar att tjänsten Fritidsledare 80 % i Morup återbesätts. Behovet finns, eftersom man har mycket barn i verksamheten.

Irene Hedenbjörk yrkar att tjänsten i Morup återbesätts och att Kyrkorådet skall fatta beslut vid dagens sammanträde.

Således föreligger två yrkanden avseende tjänsterna Fritidsledare 80 %, Norr (Morup) och Vaktmästare 80 %, Öster (Ullared):

Alt 1 Yrkande om återremiss.

Alt 2 Yrkande om att Kyrkorådet skall fatta beslut vid dagens sammanträde och att tjänsterna skall återbesättas.



forts § 220

Ordföranden ställer proposition avseende Alt 1 och Alt 2 beträffande tjänsten Fritidsledare 80 %, Norr (Morup), och finner därvid att Kyrkorådet beslutar att återbesätta tjänsten.

Ordföranden ställer proposition avseende Alt 1 och Alt 2 beträffande tjänsten Vaktmästare 80 %, Öster (Ullared), och finner därvid att Kyrkorådet beslutar att återbesätta tjänsten.

Kyrkorådet beslutar

att återbesätta tjänsterna Komminister 100 %, område Söder, och Diakon 100 %, område Söder,

att återbesätta tjänsten Fritidsledare 80 %, område Norr, *samt*

att återbesätta Vaktmästartjänst 80 %, område Öster.

Ansökan om förlängning av KAE; renovering av kyrkorgel, Krogserefs kyrka

§ 221

Kyrkorådet har att ta ställning till om huruvida ansökan om förlängning av KAE beträffande kyrkorgel i Krogserefs kyrka skall inlämnas.

Kyrkorådet beslutar

att ansökan om förlängning av KAE beträffande kyrkorgel i Krogserefs kyrka skall inlämnas

Process för FIN protokoll

§ 222

Kyrkoherden redogör för ärendet och hänvisar till den redogörelse som Ulla Rickardsson gav vid Kyrkorådets sammanträde den 8 november beträffande förslag till Process vid framtagande av församlingsinstruktion (FIN) för Falkenbergs pastorat.

Sven-Erik Dahlberg tillstyrker förslaget.

forts § 222

Avseende grupp att utarbeta sammanställning beträffande processen till församlingsråden, har föreslagits Ulla Rickardsson, Staffan Orrdal och Henrik Enarsson, att utgöra denna grupp.

Kyrkorådet beslutar

att anta Process för framtagande av församlingsinstruktion för Falkenbergs pastorat, samt

att utse Ulla Rickardsson, Staffan Orrdal och Henrik Enarsson att utarbeta dokument för sammanställning beträffande processen till församlingsråden.

Förslag till Instruktion
för Personalutskott

§ 223

Förslag till Instruktion för Personalutskott anmäls.

Göran Karlsson redogör för utarbetandet av förslag till Instruktion för Personalutskott.

Kyrkorådet har fatta beslut om förslag till Instruktion för Personalutskott vid sammanträde den 12 december 2018. Då skall även förslag till ledamöter att ingå i Personalutskottet utses.

Kyrkoherden efterfrågar tydlighet om vilka förändringar det kommer att innebära för kyrkoherden i delegationsordningen och påminner om att de fackliga organisationerna ställt frågan därom.

Kyrkorådet beslutar

att anteckna informationen.

Vikvägg till Senapskornet,
Skrea

§ 224

Skrivelse har inkommit från områdeschef för Västra området, Anki Lidén.

Ordföranden redogör för ärendet samt för Arbetsutskottets förslag till beslut.

forts § 224

Kyrkorådet beslutar

att bifalla Arbetsutskottets förslag till beslut och därmed lämna ärendet till Fastighetsutskottet och fastighetsansvarig för beredning.

Förslag på samordnings-
grupp avseende flytt av
Barnens Ark till Skrea

§ 225

Kyrkoherden meddelar att frågan om att utse förslag på personer att ingå i Samordningsgrupp avseende flytt av Barnens Ark till Skrea, har lämnats till Anki Lidén, områdeschef Väster.

Förslag på tjänstemän att ingå i gruppen: Jennie Texén, Anki Lidén och Inger Bengtsson. Ingrid Dahlberg föreslås representera Kyrkorådet.

Sven-Erik Dahlberg framhåller vikten av att fastighetsansvarig Marie Hederström är med i gruppen.

Kyrkorådet beslutar

att återremittera ärendet för vidare beredning.

Delgivningar

§ 226

Inga delgivningar.

Delegationsärende

§ 227

Inga delegationsärenden.

Barnkonsekvensanalys
(BKA)

§ 228

Barnkonsekvensanalys är upprättade avseende beslutsärenden i detta protokoll.

forts § 228

Viss justering får göras, bl a med tillägg av vakansprövning av tjänst Vaktmästare 80 %, Öster, samt också justeras i anledning av att vissa ärenden återremitterats.

Kyrkorådet beslutar

att notera upprättade Barnkonsekvensanalyser,

att lägga dessa Barnkonsekvensanalyser till handlingarna efter justeringar.

Övriga frågor

§ 229

Inga övriga frågor.

Mötets avslutning

§ 230

Ordförande tackar ledamöter och ersättare för dagens sammanträde.
Mötet avslutas kl 21:25.

VOTERING

Sammanträdesdatum: 15/11-2018 (KR)

Ärende: Budget

Paragraf: § 212 yrkande SED yrkande nr 1.

JA = Bifaller avslag till SED yrkande

NEJ = Beaktat enl. SED förslag

NAMN, Ledamöter	JA	NEJ	Avstår	NAMN, Tjänstgörande ersättare
Stig Agnåker	X			
Yen Gunnarsson	X			
Ingrid Dahlberg		X		Irene Hedenbrink
Ulla Rickardsson	X			B-M Johansson
Markus Svensson	X			
Lisbeth Riberth	X			
Sven-Erik Dahlberg		X		
Göran Karlsson	X			
Kjell Eriksson	X			
Kristin Espeby		X		
Angela Malmgren		X		
Lars Raning	X			
Staffan Orrdal	X			

9 4 -

§ 212 SA

VOTERING

Sammanträdesdatum: 2018-11-15 (KR)

Ärende: Budget SED yrkande nr 2

Paragraf: § 212

JA = AVSLAG t. SED yrkande

NEJ = BIFALL t. - " -

NAMN, Ledamöter	JA	NEJ	Avstår	NAMN, Tjänstgörande ersättare
Stig Agnåker	X			
Yen Gunnarsson	X			
Ingrid Dahlberg		X		Irene Hedenbjörk
Ulla Rickardsson	X			B-M Johansson
Markus Svensson	X			
Lisbeth Riberth	X			
Sven-Erik Dahlberg		X		
Göran Karlsson	X			
Kjell Eriksson	X			
Kristin Espeby	X			
Angela Malmgren			X	
Lars Raning	X			
Staffan Orrdal	X			

10 2 1

§ 212

VOTERING

Sammanträdesdatum: 2018-11-15 (KR)
Ärende: Budget SED yrkande nr 3
Paragraf: § 212

JA = AVSÄGNEJ = BIFALL

NAMN, Ledamöter	JA	NEJ	Avstår	NAMN, Tjänstgörande ersättare
Stig Agnåker	X			
Yen Gunnarsson	X			
Ingrid Dahlberg	X			Irane Hedenbörje
Ulla Rickardsson	X			B-M Johansson
Markus Svensson	X			
Lisbeth Riberth	X			
Sven-Erik Dahlberg		X		
Göran Karlsson	X			
Kjell Eriksson	X			
Kristin Espeby	X			
Angela Malmgren	X			
Lars Raning	X			
Staffan Orrdal	X			

12 1 -

§ 212

VOTERING

Sammanträdesdatum: 2018-11-15 (KR)
 Ärende: Budget SED yrkande nr 3
 Paragraf: § 212

JA = Avslag
 NEJ = Bevill

NAMN, Ledamöter	JA	NEJ	Avstår	NAMN, Tjänstgörande ersättare
Stig Agnåker	X			
Yen Gunnarsson	X			
Ingrid Dahlberg	X			Irene Hedenbyörke
Ulla Rickardsson	X			Birger Johansson
Markus Svensson	X			
Lisbeth Riberth	X			
Sven-Erik Dahlberg		X		
Göran Karlsson	X			
Kjell Eriksson	X			
Kristin Espeby	X			
Angela Malmgren	X			
Lars Raning	X			
Staffan Orrdal	X			

12 1 -

500 SA

VOTERING

Sammanträdesdatum: 2018-11-15
 Ärende: Budget yrkande nr 6 (S-E D)
 Paragraf: § 212

JA = Avslag
 NEJ = Bifly

NAMN, Ledamöter	JA	NEJ	Avstår	NAMN, Tjänstgörande ersättare
Stig Agnåker	X			
Yen Gunnarsson	X			
Ingrid Dahlberg	X			Irene Hedenbjörk
Ulla Rickardsson	X			B-M Johansson
Markus Svensson	X			
Lisbeth Riberth	X			
Sven-Erik Dahlberg		X		
Göran Karlsson	X			
Kjell Eriksson	X			
Kristin Espeby	X			
Angela Malmgren	X			
Lars Raning	X			
Staffan Orrdal	X			

12 1 -

S20 SA

VOTERING

Sammanträdesdatum: 2018-11-15
 Ärende: Budget yrkande nr 7 (SED)
 Paragraf: § 212

JA = Avslag
 NEJ = Bifall

NAMN, Ledamöter	JA	NEJ	Avstår	NAMN, Tjänstgörande ersättare
Stig Agnåker	X			
Yen Gunnarsson	X			
Ingrid Dahlberg			X	Irene Hedengörke
Ulla Rickardsson	X			B-M Johansson
Markus Svensson	X			
Lisbeth Riberth	X			
Sven-Erik Dahlberg		X		
Göran Karlsson	X			
Kjell Eriksson	X			
Kristin Espeby	X			
Angela Malmgren			X	
Lars Raning	X			
Staffan Orrdal	X			

10 1 2

ser SA

VOTERING

Sammanträdesdatum: 2018-11-15
 Ärende: Budget yrkande nr 8
 Paragraf: § 212

JA = Avslag
 NEJ = Bifall

NAMN, Ledamöter	JA	NEJ	Avstår	NAMN, Tjänstgörande ersättare
Stig Agnåker	X			
Yen Gunnarsson	X			
Ingrid Dahlberg		X		Kerene Heelenbjörke
Ulla Rickardsson	X			B.-M. Johansson
Markus Svensson	X			
Lisbeth Riberth	X			
Sven-Erik Dahlberg		X		
Göran Karlsson	X			
Kjell Eriksson	X			
Kristin Espeby	X			
Angela Malmgren	X			
Lars Raning	X			
Staffan Orrdal	X			

11 2 -

500 SA

VOTERING

Sammanträdesdatum: 2018-11-15
 Ärende: Budget yrkande nr 9
 Paragraf: § 212

JA = Avslag
 NEJ = Bifall

NAMN, Ledamöter	JA	NEJ	Avstår	NAMN, Tjänstgörande ersättare
Stig Agnåker	X			
Yen Gunnarsson	X			
Ingrid Dahlberg	X			Irène Hedemby-Årk
Ulla Rickardsson	X			BM Johansson
Markus Svensson	X			
Lisbeth Riberth	X			
Sven-Erik Dahlberg		X		
Göran Karlsson	X			
Kjell Eriksson	X			
Kristin Espeby	X			
Angela Malmgren	X			
Lars Raning	X			
Staffan Orrdal	X			

12 1 -

GD SA

VOTERING

Sammanträdesdatum: 2018-11-15
 Ärende: Budget yrkande nr 10
 Paragraf: § 212

JA = Avsteg
 NEJ = Bifall

NAMN, Ledamöter	JA	NEJ	Avstår	NAMN, Tjänstgörande ersättare
Stig Agnåker	X			
Yen Gunnarsson	X			
Ingrid Dahlberg			X	Irene Hedenbörke
Ulla Rickardsson	X			B-M Johansson
Markus Svensson	X			
Lisbeth Riberth			X	
Sven-Erik Dahlberg		X		
Göran Karlsson			X	
Kjell Eriksson	X			
Kristin Espeby			X	
Angela Malmgren			X	
Lars Raning	X			
Staffan Orrdal	X			

7 1 5

S10 SA

VOTERING

Sammanträdesdatum: 2018-11-15
 Ärende: Budget SED yrkande nr 13
 Paragraf: § 212

JA = Avstår
 NEJ = Beifall

NAMN, Ledamöter	JA	NEJ	Avstår	NAMN, Tjänstgörande ersättare
Stig Agnåker	X			
Yen Gunnarsson	X			
Ingrid Dahlberg			X	Irene Hedenberg
Ulla Rickardsson	X			B-M Johansson
Markus Svensson	X			
Lisbeth Riberth	X			
Sven-Erik Dahlberg		X		
Göran Karlsson	X			
Kjell Eriksson	X			
Kristin Espeby			X	
Angela Malmgren			X	
Lars Raning	X			
Staffan Orrdal	X			

9 1 3

sep SA



Verksamhetsplan och budget 2019

Svenska kyrkan 
FALKENBERGS PASTORAT

Innehåll

Förord	3
Verksamheten 2019	4
Förslag till åtgärder under 2019 samt inför budgetarbetet åren 2020-2021	5
Resultatbudget med tvåårsplan	6
Begravningsverksamheten	7
Balansbudget med tvåårsplan	8
Falkenbergs pastorat	9
Falkenbergs församling	10
Förskola, fritidshem	11
Skrea församling	12
Stafsinge församling	13
Morups församling	14
Vinberg-Ljungby församling	15
Susedalens församling	16
Vessige och Okome församlingar	17
Ullared, Fagered, Källsjö och Älvsereds församlingar	18
Gunnarp, Gällared och Krogserefs församlingar	19
Torups församling	20
Gemensamt	21
Fastighetsunderhåll	22
Investeringar	23
Investeringar maskiner/inventarier	24
Förslag på avgifter 2019 - serviceverksamheten	25
Prislista gravskötsel 2019	26
Personal	27
Taxor för uthyrning av lokaler	28
Pastoratet - karta	30

SIO

Förord

Den budget som här föreläggs kyrkofullmäktige är pastoratets tredje budget och förhoppningsvis är detta budgetförslag mer strukturerat och genomarbetat än de tidigare gångerna. Alla våra verksamheter har varit involverade i budgetarbetet och inte minst har våra församlingsråd gjort ett gediget arbete med att ta fram ett bra underlag för respektive församling. Det förslag som vi nu presenterar innehåller som tidigare en mycket omfattande verksamhet i hela pastoratet till gagn för alla våra församlingsbor. Begravningsutskottet har i huvudsak tagit fram budgetförslag för begravningsverksamheten som slutligen skall godkännas av kammarkollegiet.

Det ekonomiska utrymmet för 2019 har minskats med cirka en miljon kronor på grund av lägre kyrkoavgiftsintäkter. Trots detta föreslår vi oförändrad kyrkoavgift på 1.26 kronor för 2019. Detta gör att budgetberedningen har behövt göra flera smärtsamma prioriteringar i årets budgetarbete. Vi har varit ytterst återhållsamma med tillsättandet av nya tjänster. Även större fastighetsunderhåll samt investeringsprojekt har skjutits fram ett år då vi i flera fall saknade ansökan om KAE eller godtagbara kostnadsberäkningar. Trots dessa åtgärder lägger vi fram en underbalanserad budget med cirka två miljoner kronor.

Detta innebär bland annat att fastighetsunderhållet kommer att bli betydande de kommande åren samtidigt som det finns risk för att intäkterna fortsätter att minska på grund av färre kyrkotillhöriga. Detta i sin tur kan komma att kräva kyrkoavgiftshöjningar och/eller effektiviseringar eller i värsta fall omprövningar av befintliga verksamheter. Frågan om en översyn av fastighetsbeståndet och där utnyttjandegraden granskas särskilt noggrant framstår som mycket angeläget. Vi behöver också bli bättre på att samordna och effektivisera våra verksamheter om vi inte vill att kyrkoavgiften ska höjas kraftigt i framtiden.

Trots en viss oro inför framtiden kan vi glädjas åt vår fortsatt goda ekonomi, vår duktiga personal, förtroendevalda och frivilligarbetare som varje dag gör ett ovärderligt arbete i pastoratets tjänst. Detta gör att jag ändå ser ljus på framtiden. Om vi använder vår ekonomi och samlade resurser på ett klokt och förnuftigt sätt kan vi klara våra framtida utmaningar.

Ett stort tack till alla som varit involverade i årets budgetarbete och inte minst våra ekonomer som dragit ett mycket stort lass.

Stig Agnåker

Kyrkorådets ordförande

Verksamheten 2019

Församlingens grundläggande uppgift är att fira gudstjänst, bedriva undervisning samt utöva diakoni och mission. Syftet är att människor ska komma till tro på Kristus och leva i tro, en kristen gemenskap skapas och fördjupas, Guds rike utbreddas och skapelsen återupprättas. Allt annat som församlingen utför är stöd för och en konsekvens av denna grundläggande uppgift.

Dessa ord ur inledningen till kyrkoordningens andra avdelning ger oss en nödvändig orientering i budget-arbetet. Syftet är att människor skall komma till tro. Uppgiften utförs som gudstjänst, undervisning, diakoni och mission. Allt annat ska stödja den uppgiften. Till "allt annat" räknas själva budgethandlingen. Den har inget annat värde än att vara ett stöd för syftet att människor ska komma till tro på Jesus Kristus. Den är alltså en värdehandling som redskap för evangeliet!

INGA STORA FÖRÄNDRINGAR

Av de verksamhetsplaner som utarbetats i församlingarna framgår att verksamheten till största delen kommer att bedrivas i samma former 2019 som föregående år. Här följer några kommentarer som beskriver verksamheten ur ett mer övergripande perspektiv:

Församlingarnas gudstjänster är den sida av kyrkan som de flesta ser och känner till. Här samlas varje vecka många människor i våra kyrkor. Vissa kommer ofta, andra vid enstaka tillfällen, men alla är inbjudna av kyrkans Herre. I en tid då gudstjänsttraditionen inte längre är självklar, behöver vi påminna varandra om den rika möjlighet som ges i denna inbjudan. Under 2019 kommer vi att ha ett fortsatt brett gudstjänstliv i våra församlingar.

MÖTEN, MÄNNISKOR OCH SAMTAL

Den traditionella undervisningen i studiegrupper, konfirmandgrupper och liknande kompletteras alltmer med den undervisning som människor kan ta del av via olika media. Youtube, tidskrifter och Instagram kommer aldrig att ersätta mötet och samtalet, men vi behöver finnas närvarande i de sammanhang där människor söker svar på sina stora frågor. Under 2019 kommer vi att utveckla olika vägar för kommunikation och mötesplatser.

DET DIAKONALA ANSVARET

Det diakonala perspektivet finns synligt närvarande i alla våra församlingar, i samlingar för speciella grupper, men också i alla de möten och samtal som sker längs vägen. Diakonerna har en särskild uppgift, kunskap och vining för detta, men diakonin är hela församlingens uppgift och ansvar. Därför kan vi med glädje peka på två tendenser inom detta område; ett stort diakonalt engagemang bland många i församlingen, såväl ideella som anställda och en ökad samverkan inom pastoratet, där diakonerna tillsammans hittar vägar över församlingsgränserna för att möta de mest utsatta.

VÅR UPPGIFT

Kyrkan är en tillfällig konstruktion i den tid där vi lever nu. Hennes enda uppgift är att bära ut evangeliet om Jesus Kristus till alla människor. Det är det vi kallar mission, alltså uppdrag eller sändning. Kyrkan är till för mission, inte tvärt om. Mission är inte medlemsiffror, gudstjänststatistik eller växande konfirmandgrupper. Mission är inte heller grafisk profil, reklampennor eller Svenska kyrkans logotyp. Mission är när du låter en människa ana att det finns en väg till liv, den som börjar i dopet och går tillsammans med Jesus Kristus.

UTMANINGAR=MÖJLIGHETER

Vår kyrka och våra församlingar står inför stora uppgifter och utmaningar 2019, men vi står inför ännu större möjligheter. Vi har stora materiella resurser, kunniga och engagerade medarbetare, allt bättre struktur och stöd för uppgiften, men framför allt har vi ett löfte från kyrkans Herre: *Jag är med er.*

60 88

Förslag till åtgärder under 2019 samt inför budgetarbetet åren 2020-2021

- Att inköpstjänsten som bifölls i årets budget och som ännu inte är tillsatt omvandlas till en tjänst som skall svara för samordning av kansliets alla funktioner.
- Att under våren 2019 utreda hur vi kan samla vårt gemensamma kansli och därmed skapa goda arbetsmässiga förutsättningar och en god arbetsmiljö.
- Att kommande vakanser prövas noggrant för att effektivt utnyttja våra gemensamma resurser i områdena/pastoratet. Vid varje vakans skall det redovisas möjliga alternativ utan återbesättning och vilka konsekvenser detta innebär för verksamheten.
- Att beslutet att införa stimulansbidrag/arvode till kyrkvårdar återtas och avslås med anledning av att det inte finns med i 2019 års budget och att krav framförts på reducering av arvoden.
- Att alla uppmanas tänka över hur vi kan genomföra en effektiv sammanträdeskultur för minimera sammanträdeskostnaderna.
- Att redan nu ge alla verksamhetsansvariga ett effektivitets- och besparingskrav på 5% för 2020 års budget. Även förtroendemannaarvodena skall vara föremål för motsvarande effektivitets- och besparingskrav.
- Att fastighetsutskottet ges i uppdrag att under våren 2019 gå igenom pastoratets utnyttjandegrad av egna fastigheter och därefter visa på vilka fastigheter som kan försäljas/uthyras. Klart senast 31 maj 2019.
- Att avvakta underhålls- och investeringsåtgärder på de fastigheter som ev. kan bli föremål för försäljning
- Att ett kommande personalutskott redovisar hur våra gemensamma personalresurser kan utnyttjas effektivare samt se över fördelningen av personalresurserna mellan område och församlingar. Klart senast 31 maj 2019.
- Att under 2019 fortsätta arbetet mot en gemensam begravningsadministration.

SD SA

Resultatbudget med tvåårsplan

(tKr)	Budget 2018	Budget 2019	Budget 2020	Budget 2021
Verksamhetens intäkter				
Kyrkoavgift	81 666	80 643	79 262	80 281
Begravningsavgift	31 167	29 004	29 755	30 414
Ekonomisk utjämning	733	1 013	1 272	1 318
Utdelning av prästlönetillgångar	2 019	2 000	2 000	2 000
Erhållna gåvor	529	304	300	300
Erhållna bidrag	5 022	5 524	5 000	5 000
Nettoomsättning	6 308	5 631	5 700	5 700
Övriga verksamhetsintäkter	19	-		
Summa verksamhetens intäkter	127 463	124 119	123 289	125 013
Verksamhetens kostnader				
Övriga externa kostnader	38 852	36 796	38 662	39 416
Personalkostnader	80 753	82 591	84 448	86 265
Av och nedskrivningar på materiella anläggningstillgångar	9 317	8 597	9 000	9 000
Övriga verksamhetskostnader	-	-		
Summa verksamhetens kostnader	128 922	127 984	132 110	134 681
Verksamhetens resultat	- 1 459	- 3 865	- 8 821	- 9 668
Resultat från finansiella investeringar				
Resultat från finansiella anläggningstillgångar	- 16	1 300	1 300	1 300
Övriga räntetäckter och liknande resultatposter	87	200	200	200
Räntekostnader och liknande resultatposter	-	-		
Resultat från finansiella investeringar	71	1 500	1 500	1 500
Resultat	- 1 388	- 2 365	- 7 321	- 8 168

Förklaring

Minskade intäkter handlar framförallt om minskat antal medlemmar. Kyrkoavgiften i Falkenberg pastorat är beräknad till 1,26 kr per hundralapp (skattekrona).

Gällande ökade personalkostnader rör förändringen både löneökningar samt två nya heltidstjänster.

SNO SA

Begravningsverksamheten

(tKr)	Budget 2018	Budget 2019	Budget 2020	Budget 2021
Verksamhetens intäkter				
Begravningsavgift	31 167	29 004	29 755	30 414
Övriga verksamhetsintäkter	734	366	365	357
Summa verksamhetens intäkter	31 901	29 370	30 120	30 771
Verksamhetens kostnader				
Övriga externa kostnader	- 13 126	- 10 138	- 10 421	- 10 594
Personalkostnader	- 15 972	- 16 668	- 17 085	- 17 512
Av och nedskrivningar på materiella anläggningstillgångar	- 2 674	- 2 504	- 2 554	- 2 605
Övriga verksamhetskostnader				
Summa verksamhetens kostnader	- 31 772	- 29 310	- 30 060	- 30 711
Finansiella poster				
Ränteintäkter				
Räntekostnader	- 129	- 60	- 60	- 60
Begravningsverksamhetens över/underskott	-	-	-	-

Församlingens skuld till begravningsverksamheten	Budget 2018	Budget 2019	Budget 2020	Budget 2021
Ingående skuld	520	3 427	0	0
Reglering av underskott 2016	2 907			
Reglering av överskott 2017		- 3 427		
Utgående skuld	3 427	-	-	-

Förklaring

2019 års budget skiljer sig från tidigare budget främst på grund av färre antal investeringar och projekt. Dock finns några tunga poster med och den största av dem är nya digitala kartor på 21 av våra kyrkogårdar.

SMD SA

Balansbudget med tvåårsplan

(tKr)	Beräknad 2018	Budget 2019	Budget 2020	Budget 2021
TILLGÅNGAR				
Anläggningstillgångar				
Materiella anläggningstillgångar				
Byggnader och mark	109 361	110 305	110 105	111 105
Inventarier, verktyg och installationer	8 484	8 800	9 000	8 000
Pågående nyanläggningar				
Finansiella anläggningstillgångar				
Långfristiga värdepappersinnehav	6 640	52 459	54 160	52 345
Summa anläggningstillgångar	124 485	171 564	173 265	171 450
Omsättningstillgångar				
Kundfordringar	279	275	250	275
Övriga fordringar	1 946	1 900	1 900	1 900
Förutbetalda kostnader, upplupna intäkter	2 100	2 300	2 300	2 300
Kortfristiga placeringar	11 173	11 173	5 201	3 000
Kassa och bank	67 502	18 351	15 226	10 849
Summa omsättningstillgångar	83 000	33 999	24 877	18 342
SUMMA TILLGÅNGAR	207 485	205 563	198 142	189 774
EGET KAPITAL OCH SKULDER				
Eget kapital				
Balanserat resultat	169 339	171 778	169 413	162 092
Årets resultat	2 439	- 2 365	- 7 321	- 8 168
Summa eget kapital	171 778	169 413	162 092	153 924
Långfristiga skulder				
Gravskötselskuld	12 250	12 250	12 250	12 250
Kortfristiga skulder				
Leverantörsskulder	7 427	7 500	7 500	7 500
Gravskötselskuld	1 800	1 800	1 800	1 800
Skatteskuld	-			
Övriga skulder	4 800	5 000	5 000	5 000
Villkorade bidrag	3 930	3 700	3 500	3 500
Upplupna kostnader och förutbetalda intäkter	5 500	5 900	6 000	5 800
Summa kortfristiga skulder	23 457	23 900	23 800	23 600
SUMMA EGET KAPITAL OCH SKULDER	207 485	205 563	198 142	189 774

Förklaring

Under 2019 flyttas tillgångar från Kassa och bank till Långsiktiga värdepappersinnehav. Det innebär att medel som 2018 redovisas som omsättningstillgångar 2019 redovisas som anläggningstillgångar.

600 SA

Falkenbergs pastorat

Grundläggande uppgift (tKr)	Budget 2019	Budget 2018	Utfall 2017
101 Verksamhetsgemensamt	81 188	81 501	76 975
110 Gudtjänster och kyrkliga handlingar	-19 977	-19 822	-17 093
140 Undervisning - övergripande	-490	-116	-269
150 Undervisning - barn	-8 667	-8 070	-7 924
160 Undervisning - ungdom	-1 536	-1 662	-1 360
170 Undervisning - konfirmander	-4 782	-5 491	-3 900
180 Undervisning - vuxna	-2 470	-2 333	-1 987
210 Diakonal verksamhet	-5 965	-5 734	-4 657
260 Mission	-1 945	-1 980	-1 578
Övrig kyrklig verksamhet			
310 Övrig församlingsverksamhet	-791	-741	-832
360 Serviceverksamheten	14	0	-103
410 Skattepliktig rörelse	212	62	-100
Styrning och ledning			
510 Strategisk styrning	-1 768	-2 174	-2 088
580 Verksamhetsledning	-1 948	-2 839	-2 278
Stödjande verksamhet			
610 Församlingsadministration och verksamhetsstöd	-2 588	-3 436	-2 984
630 Gemensamma kostnader och administration	-10 095	-7 427	-8 309
650 Fastigheter och lokaler - övergripande	-2 291	-1 236	-1 425
660 Kyrkor och kapell	-10 909	-11 744	-10 289
680 Övriga fastigheter	-9 306	-8 740	-7 354
690 Finansiella poster	1 751	592	445
Begravningsverksamheten			
801 Verksamhetsgemensamt	29 004	31 167	26 135
810 Administration och ledning	-7 166	-7 053	-6 087
820 Gravsättning och kyrkogårdsskötsel	-17 985	-19 927	-16 985
860 Fastigheter och mark	-3 853	-4 187	-3 063
Summa	-2 365	-1 388	2 890

800 SA

Falkenbergs församling

Grundläggande uppgift (tKr)	Budget 2019	Budget 2018	Utfall 2017
101 Verksamhetsgemensamt	-177	-605	-284
110 Gudtjänster och kyrkliga handlingar	-4 817	-4 006	-4 207
140 Undervisning - övergripande	-147	-116	-77
150 Undervisning - barn	-1 577	-1 702	-1 685
160 Undervisning - ungdom	-557	-674	-587
170 Undervisning - konfirmander	-1 310	-1 495	-1 131
180 Undervisning - vuxna	-583	-465	-456
210 Diakonal verksamhet	-1 416	-1 951	-1 719
260 Mission	-914	-963	-818
Övrig kyrklig verksamhet			
310 Övrig församlingsverksamhet	-210	-150	-203
410 Skattepliktig rörelse	271	136	-335
Styrning och ledning			
510 Strategisk styrning	-158	-208	-168
580 Verksamhetsledning	-584	-478	-330
Stödjande verksamhet			
610 Församlingsadministration och verksamhetsstöd	-940	-885	-1 234
630 Gemensamma kostnader och administration	-1 280	-1 299	-1 586
Summa	-14 398	-14 861	-14 819

603 SA

Förskola, fritidshem

Barnens Ark (tKr)	Budget 2019	Budget 2018	Utfall 2017
Bidrag kommunen	2 250	2 250	2 076
Förskoleavgift	185	200	266
Summa intäkter	2 435	2 450	2 342
Övriga externa kostnader	-305	-328	-325
Personalkostnader, lön	-2 017	-2 115	-2 042
Personalkostnader, övrigt	0	-25	-22
Fastighetskostnader S:t Gertrudsgården	-322	-289	-364
Summa Kostnader	-2 644	-2 757	-2 753
Resultat	-209	-307	-411
Fritids Skrea (tKr)	Budget 2019	Budget 2018	Utfall 2017
Bidrag kommunen	1 600	1 600	1 518
Fritidsavgift	450	450	443
Summa intäkter	2 050	2 050	1 961
Övriga externa kostnader	-312	-253	-316
Personalkostnader, lön	-1 822	-1 826	-1 631
Personalkostnader, övrigt	-15	-15	-18
Fastighetskostnader Skrea församlingshem	-955	-804	-892
Summa Kostnader	-3 104	-2 898	-2 858
Resultat	-1 054	-848	-897

sm st

Skrea församling

Grundläggande uppgift (tKr)	Budget 2019	Budget 2018	Utfall 2017
101 Verksamhetsgemensamt	-32	0	-62
110 Gudtjänster och kyrkliga handlingar	-1 710	-1 741	-1 409
140 Undervisning - övergripande	-184	0	-2
150 Undervisning - barn	-961	-767	-728
160 Undervisning - ungdom	0	0	-2
170 Undervisning - konfirmander	0	-105	-192
180 Undervisning - vuxna	-203	-161	-112
210 Diakonal verksamhet	-701	-714	-568
260 Mission	-379	-491	-436
Övrig kyrklig verksamhet			
310 Övrig församlingsverksamhet	0	0	-40
410 Skattepliktig rörelse	-99	-29	-898
Styrning och ledning			
510 Strategisk styrning	-121	-46	-37
Stödjande verksamhet			
610 Församlingsadministration och verksamhetsstöd	-76	-76	-30
630 Gemensamma kostnader och administration	-50	-79	-111
Summa	-4 517	-4 210	-4 627

S 240 SA

Stafsinge församling

Grundläggande uppgift (tKr)	Budget 2019	Budget 2018	Utfall 2017
101 Verksamhetsgemensamt	-50	-128	-140
110 Gudtjänster och kyrkliga handlingar	-1 170	-936	-826
150 Undervisning – barn	-1 030	-959	-874
160 Undervisning – ungdom	-135	-164	-119
170 Undervisning – konfirmander	-307	-602	-338
180 Undervisning – vuxna	-132	-136	-100
210 Diakonal verksamhet	-389	-228	-282
260 Mission	-33	-2	-3
Övrig kyrklig verksamhet			
310 Övrig församlingsverksamhet	-87	-26	-30
410 Skattepliktig rörelse	-12	-19	0
Styrning och ledning			
510 Strategisk styrning	-44	-91	-32
580 Verksamhetsledning	0	-134	-158
Stödjande verksamhet			
610 Församlingsadministration och verksamhetsstöd	-157	-254	-242
630 Gemensamma kostnader och administration	-207	-418	-218
Summa	-3 752	-4 097	-3 362

ser SA

Morups församling

Grundläggande uppgift (tKr)	Budget 2019	Budget 2018	Utfall 2017
101 Verksamhetsgemensamt	-451	-405	-429
110 Gudtjänster och kyrkliga handlingar	-1 184	-1 093	-910
150 Undervisning - barn	-711	-727	-596
160 Undervisning - ungdom	-170	-73	-142
170 Undervisning - konfirmander	-314	-309	-193
180 Undervisning - vuxna	-376	-189	-214
210 Diakonal verksamhet	-544	-589	-504
260 Mission	-52	-54	-56
Övrig kyrklig verksamhet			
310 Övrig församlingsverksamhet	-120	-369	-268
Styrning och ledning			
510 Strategisk styrning	-59	-60	-27
580 Verksamhetsledning	0	-24	-8
Stödjande verksamhet			
610 Församlingsadministration och verksamhetsstöd	-132	-67	-60
630 Gemensamma kostnader och administration	-166	-175	-142
Summa	-4 278	-4 132	-3 548

C2D SA

Vinberg-Ljungby församling

Grundläggande uppgift (tKr)	Budget 2019	Budget 2018	Utfall 2017
101 Verksamhetsgemensamt	-425	-323	-218
110 Gudtjänster och kyrkliga handlingar	-1 738	-1 551	-1 554
150 Undervisning - barn	-720	-610	-523
160 Undervisning - ungdom	-434	-388	-345
170 Undervisning - konfirmander	-453	-532	-434
180 Undervisning - vuxna	-186	-187	-76
210 Diakonal verksamhet	-758	-789	-687
260 Mission	-139	-177	-92
Övrig kyrklig verksamhet			
310 Övrig församlingsverksamhet	-30	158	-3
360 Serviceverksamheten	0	-33	21
Styrning och ledning			
510 Strategisk styrning	-95	-155	-108
580 Verksamhetsledning	-365	-341	-303
Stödjande verksamhet			
610 Församlingsadministration och verksamhetsstöd	-376	-327	-267
630 Gemensamma kostnader och administration	-305	-354	-135
Summa	-6 024	-5 609	-4 725

SMA SF

Susedalens församling

Grundläggande uppgift (tKr)	Budget 2019	Budget 2018	Utfall 2017
101 Verksamhetsgemensamt	-59	-20	-119
110 Gudtjänster och kyrkliga handlingar	-2 235	-2 278	-1 963
150 Undervisning - barn	-1 165	-1 213	-1 020
160 Undervisning - ungdom	-25	-20	-15
170 Undervisning - konfirmander	-404	-335	-289
180 Undervisning - vuxna	-241	-319	-287
210 Diakonal verksamhet	-337	-364	-328
260 Mission	-111	-186	-98
Övrig kyrklig verksamhet			
310 Övrig församlingsverksamhet	-115	-106	-53
360 Serviceverksamheten	0	-47	20
410 Skattepliktig rörelse	62	-4	57
Styrning och ledning			
510 Strategisk styrning	-73	-52	-45
580 Verksamhetsledning	-310	-381	-317
Stödjande verksamhet			
610 Församlingsadministration och verksamhetsstöd	-223	-302	-301
630 Gemensamma kostnader och administration	-198	-39	-59
Summa	-5 434	-5 667	-4 818

670 SA

Vessige och Okome församlingar

Grundläggande uppgift (tKr)	Budget 2019	Budget 2018	Utfall 2017
101 Verksamhetsgemensamt	-346	-471	-233
110 Gudtjänster och kyrkliga handlingar	-2 050	-1 926	-1 446
150 Undervisning - barn	-953	-987	-972
160 Undervisning - ungdom	-84	-87	-92
170 Undervisning - konfirmander	-879	-967	-524
180 Undervisning - vuxna	-316	-356	-312
210 Diakonal verksamhet	-311	-306	-234
260 Mission	-78	-57	-26
Övrig kyrklig verksamhet			
310 Övrig församlingsverksamhet	-198	-267	-128
360 Serviceverksamheten	0	47	8
410 Skattepliktig rörelse	-7	-32	-7
Styrning och ledning			
510 Strategisk styrning	-176	-147	-147
580 Verksamhetsledning	-10	-10	-3
Stödjande verksamhet			
610 Församlingsadministration och verksamhetsstöd	-101	-32	-88
630 Gemensamma kostnader och administration	-337	-196	-339
Summa	-5 845	-5 794	-4 540

SZO SF

Ullared, Fagered, Källsjö och Älvsereds församlingar

Grundläggande uppgift (tKr)	Budget 2019	Budget 2018	Utfall 2017
101 Verksamhetsgemensamt	-233	-246	-118
110 Gudtjänster och kyrkliga handlingar	-2 011	-2 486	-1 877
150 Undervisning - barn	-486	-353	-471
160 Undervisning - ungdom	-37	-91	-15
170 Undervisning - konfirmander	-392	-278	-157
180 Undervisning - vuxna	-215	-229	-83
210 Diakonal verksamhet	-388	-266	-29
260 Mission	-89	0	-1
Övrig kyrklig verksamhet			
310 Övrig församlingsverksamhet	0	0	-17
Styrning och ledning			
510 Strategisk styrning	-113	-79	-87
580 Verksamhetsledning	-78	-68	-121
Stödjande verksamhet			
610 Församlingsadministration och verksamhetsstöd	-310	-238	-151
630 Gemensamma kostnader och administration	-170	-78	-89
Summa	-4 522	-4 412	-3 216

SED SA

Gunnarp, Gällared och Krogsereds församlingar

Grundläggande uppgift (tKr)	Budget 2019	Budget 2018	Utfall 2017
101 Verksamhetsgemensamt	-136	-215	-178
110 Gudtjänster och kyrkliga handlingar	-1 446	-1 535	-1 360
150 Undervisning - barn	-315	-340	-467
160 Undervisning - ungdom	-50	-77	3
170 Undervisning - konfirmander	-419	-454	-239
180 Undervisning - vuxna	-75	-109	-151
210 Diakonal verksamhet	-225	-72	-65
260 Mission	-115	0	-3
Övrig kyrklig verksamhet			
310 Övrig församlingsverksamhet	-20	0	-5
410 Skattepliktig rörelse	-3	-19	307
Styrning och ledning			
510 Strategisk styrning	-93	-62	-70
580 Verksamhetsledning	-78	-68	-115
Stödjande verksamhet			
610 Församlingsadministration och verksamhetsstöd	-175	-218	-413
630 Gemensamma kostnader och administration	-105	-114	-226
Summa	-3 256	-3 282	-2 982

S-O SA

Torups församling

Grundläggande uppgift (tKr)	Budget 2019	Budget 2018	Utfall 2017
101 Verksamhetsgemensamt	-294	-386	-459
110 Gudtjänster och kyrkliga handlingar	-1 522	-1 836	-1 491
140 Undervisning - övergripande	-159	0	-185
150 Undervisning - barn	-750	-412	-585
160 Undervisning - ungdom	-43	-87	-46
170 Undervisning - konfirmander	-197	-342	-281
180 Undervisning - vuxna	-143	-182	-193
210 Diakonal verksamhet	-499	-456	-236
260 Mission	-37	-50	-37
Övrig kyrklig verksamhet			
310 Övrig församlingsverksamhet	-12	0	-6
410 Skattepliktig rörelse	0	31	19
Styrning och ledning			
510 Strategisk styrning	-49	-32	-80
580 Verksamhetsledning	-78	-58	0
Stödjande verksamhet			
610 Församlingsadministration och verksamhetsstöd	-30	-292	-135
630 Gemensamma kostnader och administration	-564	-596	-548
Summa	-4 376	-4 697	-4 263

500 SA

Gemensamt

Grundläggande uppgift (tKr)	Budget 2019	Budget 2018	Utfall 2017
101 Verksamhetsgemensamt	83 390	84 299	79 214
110 Gudtjänster och kyrkliga handlingar	-93	-433	-49
170 Undervisning - konfirmander	-107	-72	-122
210 Diakonal verksamhet	-398	0	-5
Övrig kyrklig verksamhet			
360 Serviceverksamheten	14	0	-157
Styrning och ledning			
510 Strategisk styrning	-786	-1 243	-1 286
580 Verksamhetsledning	-446	-1 277	-924
Stödjande verksamhet			
610 Församlingsadministration och verksamhetsstöd	-68	-746	-63
630 Gemensamma kostnader och administration	-6 714	-4 079	-4 855
690 Finansiella poster	1 751	592	191
Summa	76 543	77 042	71 943
Fastigheter			
650 Fastigheter och lokaler - övergripande	-2 291	-1 236	-1 425
660 Kyrkor och kapell	-10 909	-11 744	-10 289
680 Övriga fastigheter	-9 306	-8 740	-7 354
Summa	-22 506	-21 720	-19 068

650 SA

Fastighetsunderhåll

FASTIGHET (tKr)	PLANERAT UNDERHÅLL	2019	2020	KAE
FÖRSAMLINGSVERKSAMHET				
Falkenbergs kyrka	Vård och underhållsplan		100	sökes 75
	Målning av fönster		75	sökes
	Förnya området kring kyrkan	40	400	
S:t Laurentii kyrka	Vård och underhållsplan		100	sökes 75
Skrea kyrka	Vård och underhållsplan		100	sökes 75
Församlingsgården	Invändigt. Byte av belysning, målning av tak o våtrum.		250	
	Köksombyggnad	100		
Kyrkans Hus	Teknik, utbyte av pumpar	35		
	Invändig renovering	200		
Skrea församlingshem	Inv. golv och målning i rum och wc		400	
	Nya grindar/trappor i källare/nav	20		
Fritids Skrea	Projektering av nytt soprum	10		
Morups kyrka	Vård och underhållsplan (2004)	100		sökes 75
	Målning av ytterdörr o fönster		80	sökes
Församlingsgården Skogstorp	Markiser	50		
Morups prästgård	Markiser	50		
	Projektering handikappwc, omstrukturering	20		
Slöinge kyrka	Vård och underhållsplan		100	sökes 75
Årstad kyrka	Vård och underhållsplan	100		sökes 75
	Invändiga åtgärder efter takläckage	40		
Vessige kyrka	Vård och underhållsplan		100	sökes 75
Askome kyrka	Vård och underhållsplan		100	sökes 75
Alfshögs kyrka	Vård och underhållsplan	100		sökes 75
	invändig renovering projekt		40	
Okome kyrka	Målning dörrar	10		
Ullareds kyrka	Tvätta kyrkan från alger		60	sökes
Fagereds kyrka	Renovering av ljuskronor		125	sökes
Älvsereds kyrka	Vård och underhållsplan	82		beviljat 61
	Renovering av ljuskronor		120	sökes
	Slipa golvet i koret		50	sökes
Källsjö kyrka	Vård och underhållsplan	82		beviljat 61
	Tvätta kyrkan från alger		60	sökes
Gunnarps kyrka	Vård och underhållsplan	100		sökes 75
	Elektrisk klockringning	125		
Gällareds kyrka	Vård och underhållsplan	100		sökes 75
	Elektrisk klockringning		125	
Gällareds kyrka	Projekt, putsning av torn	20	400	sökes
Krogsereds kyrka	Vård och underhållsplan	100		sökes 75
	Renovering av kyrkorgel	880		beviljat 440
Torups kyrka	Takbesiktning	15		

← 100 SA

FASTIGHET (tKr)	PLANERAT UNDERHÅLL	2019	2020	KAE
	Rengöring och stämning av orgel	120		
	Reparation av klockuret		100	
	Tvätta kyrkan från alger		75	sökes
	Restaurering av tavla		500	sökes
Kinnareds kyrka	Takbesiktning inför takbyte 2020	20	300	
Rydö kapell	Tjärning av väggar		150	sökes
Mariagården Ullared	Renovering	375		
Prästgården Fagered	Målning fasad	150		
Arken Ätran	Ventilation utredning	50	500	
	Byte av termostater	15		
Torups församlingshem	Takbesiktning	15		
Kinnareds församlingshem	Takbesiktning	15		
Drängsereds förs hem	Takbesiktning	15		
SUMMA FÖRSAMLINGSVERKSAMHET		3 154	4 410	

BEGRAVNINGSVERKSAMHET

Bisättningsbyggnad	Inre underhåll målning, byte cirkulationspump	90		
	Asfaltering parkering	100		
Övr ek byggn skogskyrkog		100		
Ekonomibygn Stafsinge	Utvändig målning	70		
Vaktmästarlokal Gällared	Projekt utbyggnad garage	10		
SUMMA BEGRAVNINGSVERKSAMHET		370	-	

BIDRAG

Bidragmottagare	Budget 2019
Sjukhuskyrkan	150
RIA gården	248
Hässlås kapell	113
Fegens kapell	30
Trivselpengar till körer	332
Soldathemmet	5
St Lukas	3
Skrea IF	7
Summa	888

MÅLKAPITAL	2018	2019	2020	2021
Ingående värde	105 000	105 000	105 000	105 000
Eget kapital IB	169 339	171 778	169 413	162 092
Budgererat resultat	2 439	- 2 365	- 7 321	- 8 168
Eget kapital UB	171 778	169 413	162 092	153 924
Eget kapital överstiger målkapital med	66 778	64 413	57 092	48 924

600 87

Investeringar

FASTIGHET (tKr)	INVESTERING	2019	2020	KAE
FÖRSAMLINGSVERKSAMHET				
Hertings kyrka	Barnvänlig utemiljö i ljusgård	50		
S:t Laurentii kyrka	Fasadrenovering	313		beviljat 312
Skrea kyrka	Fasadrenovering	625		beviljat 625
Skrea församlingshem	Ventilation i källaren ses över		300	
Stafsinge kyrka o församl hem	Anslutning till VIVAB		1 000	
Morups kyrka	Asfaltering parkering		100	
Vinbergs kyrka	Asfaltering parkering	250		
	Omfogning	928		beviljat 1885
Eftra kyrka	Kommunalt V/A	390		
Ullareds kyrka	Fiberinstallation	40		
Fagereds kyrka	Fiberinstallation	40		
Älvsereds kyrka	Fiberinstallation	40		
Källsjö kyrka	Fiberinstallation	40		
	Handikapptolett	25	500	
Gunnarps kyrka	Fiberinstallation	50		
Gällareds kyrka	Fiberinstallation	50		
Drängsereds kyrka	Tak och fasadrenovering		1 000	sökes
Fagereds församlingshem	Brandtrappa		75	
Älvsereds församl. Hem	Brandtrappa		75	
Prästgården Fagered	Byte av tak	300		
Mariagården	Ny ventilation, tak mm	1 375		
SUMMA FÖRSAMLINGSVERKSAMHET		4 516	3 050	-
BEGRAVNINGSVERKSAMHET				
Skogskyrkogården	Garage, förråd	400		
Skogskyrkogården	Portar	120		
	Ceremonilokal			
Morups kyrkogård	Asfaltering parkering		250	
Vinbergs kyrkogård	Asfaltering parkering	250		
Källsjö kyrkogård	Handikapptolett	25	500	
Källsjö kyrkogård	Tillgänglighetsanpassning	200		
	Askurnlund	400		
Rydöbruks kyrkogård	Urnlund	150		
SUMMA BEGRAVNINGSVERKSAMHET		1 545	750	-

Netto, investering-KAE

SND SA

Investeringar maskiner/inventarier

FÖRSAMLINGSVERKSAMHET (tKr)		2019
Gemensamt	Skyltar	200
Hertings kyrka	Diskmaskin	35
SUMMA FÖRSAMLINGSVERKSAMHET		235
BEGRAVNINGSVERKSAMHET		
Gemensamt	Kulturåtgärder	500
	Digitala kartor	1 300
Område Väst	Planteringslådor	200
Skogskyrkogården	Elbil	200
Område Norr	Gravstämning	50
Morups kyrkogård	Planteringslådor	34
	Sandspridare	50
Vinbergs kyrkogård	Hjullastare	500
Område Söder	Katafalkvagn	29
Köinge kyrkogård	Planteringslådor	30
Slöinge kyrkogård	Gräsklippare	250
Asige kyrkogård	Gräsklippare	110
Område Öster	Parkbänkar Fagered	40
Krogsereds kyrkogård	Gräsklippare	150
Torups kyrkogård	Gräsklippare	100
SUMMA BEGRAVNINGSVERKSAMHET		3 543

SO SA

Förslag på avgifter 2019 – serviceverksamheten

Ansvariga för begravningsverksamheten inom Falkenbergs pastorat har följande förslag till avgifter för 2019.

- Ingen höjning av nya gravskötselavtal eller erbjudande.
- Gamla avtal rekommenderas en höjning med 3 % som avrundas uppåt till jämna kronor.
- Återanvändning av gravar med stående gravsten inklusive gratis skötsel första året – 7 000 kr.

För att underlätta verksamhetsplanering samt information till allmänheten vore det önskvärt om kyrkogårdsutskottet kunde fastställa avgifterna genom delegation. Lämpligtvis kunde då avgifterna fastställas på första mötet under hösten i augusti månad och information till allmänheten kunde gå ut i september.

Ansvariga för begravningsverksamheten



Prislista gravskötsel 2019

ALTERNATIV 1 - 1 100 KR/ÅR

Penséer | Påsklilja | Sommarblommor | Vintertäckning

ALTERNATIV 2 - 700 KR/ÅR

Sommarblommor

ALTERNATIV 3 - 200 KR/ÅR

Blomplockning

I **alternativ 1 och 2** ingår grävning, plantering, rensning, vattning, gödsling, grästrimning och att ta bort vissna snittblommor.

I **alternativ 3** ingår bortplockning av vissna snittblommor och grästrimning.

Skötsel av grusgrav 400 kr/år

Skötsel av grusgrav kan kombineras med alternativ 1-3

Samtliga alternativ kan kompletteras med följande sortiment:

Ljung 80 kr/st

Påsklilja 80 kr/st

Vintertäckning 200 kr/st

Tvättning av gravanordning och nedläggning av gravsten debiteras per timme.

Timkostnad för vaktmästartjänst - 500 kr.

500 50

Personal

PERSONAL 2018

Fördelat per församling

	Tjänster %	antal personer
Fagered	786%	9
Falkenberg-Skrea	5162%	59
Gunnarp	614%	7
Morup	706%	8
Stafsinge	775%	8
Susedalen	1123%	14
Torup	802%	10
Vessige-Okome	1039%	12
Vinberg-Ljungby	1020%	11
Pastorat	1240%	13
	13267%	151

Fördelat per område

	Tjänster %	antal personer
Norr	2501%	27
Söder	2162%	26
Väster	5162%	59
Öster	2202%	26
Pastorat	1240%	13
	13267%	151

BUDGET 2019

Fördelat per församling

	Tjänster %	antal personer
Fagered	786%	9
Falkenberg-Skrea	5212%	60
Gunnarp	614%	7
Morup	706%	8
Stafsinge	775%	8
Susedalen	1123%	14
Torup	822%	10
Vessige-Okome	1039%	12
Vinberg-Ljungby	1070%	12
Pastorat	1323%	14
	13470%	154

Fördelat per område

	Tjänster %	antal personer
Norr	2551%	28
Söder	2162%	26
Väster	5212%	60
Öster	2222%	26
Pastorat	1323%	14
	13470%	154

Förändring 2018 till 2019 203% 3

Sm ST

Personal

ÖNSKADE ÄSKNINGAR 2019

Uppdrag	Storlek på tjänst	
Område Norr		
Utökning kansli BV	50%	0,50
Område Söder		
Område Väster		
Ass. församlingsarb.	50%	0,50
Husmor	100%	1,00
Område Öster		
Proj. mission/information	50%	0,50
Diakontjänst	50%	0,5
Administration	20%	0,2
Pastorat		
HR-administration	50%	0,5
Proj.anst. arkivarie	83%	0,83
Totalt	453%	4,53

JUSTERADE ÄSKNINGAR 2019

Uppdrag	Storlek på tjänst	
Utökning kansli BV	50%	0,50
Område Söder		
Område Väster		
Ass. församlingsarb.	50%	0,50
Husmor	Avvakta	
Område Öster		
Proj. mission/information	Struken	
Diakontjänst	Struken	
Administration	20%	0,2
Pastorat		
HR-administration	Struken	
Proj.anst. arkivarie	83%	0,83
Totalt	203%	2,03

SVB ST

Taxor för uthyrning av lokaler

Församling	Lokal	2018
Torup	Torups församlingshem, stora salen	1 000 kr
Torup	Torups församlingshem, lilla salen	500 kr
Torup	Drängsereds församlingshem	500 kr
Torup	Kinnareds församlingshem	500 kr
Vinberg-Ljungby	Vinbergs församlingshem, stora salen	1 000 kr
Vinberg-Ljungby	Vinbergs församlingshem, lilla salen	500 kr
Vinberg-Ljungby	Vinbergs församlingshem, samtalsrum	300 kr
Vinberg-Ljungby	Ljungby kyrkstuga	500 kr
Stafsinge	Skogstorps församlingsgård, stora salen	500 kr
Stafsinge	Stafsinge församlingshem	500 kr
Morup	Morups prästgård, stora salen	500 kr
Gunnarp	Arken, nedervåning	500 kr
Gunnarp	Gunnarps kyrkstuga	300 kr
Fagered	Fagereds församlingshem	300 kr
Ullared	Mariagården, övervåning	500 kr
Älvsered	Vänhem	300 kr
Falkenberg	Hörsalen	500 kr
Falkenberg	Tillners rum	500 kr
Falkenberg	Linders rum	300 kr
Falkenberg	Anckers rum	500 kr
Falkenberg	Församlingsgårdens kök	0 kr
Falkenberg	Kyrkans hus, konferenssal	1 000 kr
Falkenberg	Kyrkans hus, kök	0 kr
Falkenberg	Hertingskyrkan, samlingsal	500 kr
Falkenberg	Hertingskyrkan, konfirmandsal	300 kr
Falkenberg	Hertingskyrkan, kök	0 kr
Skrea	Skrea församlingshem, stora salen	1 000 kr
Vessige/Okome	Svarträ sockenstuga	300 kr
Vessige/Okome	Askome sockenstuga	500 kr
Vessige/Okome	Okome kyrka, samlingsal	500 kr
Vessige/Okome	Vessige kyrka, samlingsal	500 kr
Susedalen	Slöinge församlingshem	500 kr
Susedalen	Årstads församlingshem	500 kr
Personal per timme i förekommande fall		500 kr

Priserna avser uthyrning till Svenska kyrkans medlemmar och till ideella föreningar för del av dag, förmiddag, eftermiddag eller kväll.

Företag, kommun och motsvarande betalar dubbel taxa.

För samlingar i anslutning till kyrkliga handlingar upplåtes lokaler utan kostnad.

S2D SA

Pastoratet - karta



SKO SA

Verksamhetsplan och budget 2019

FALKENBERGS PASTORAT

Nygatan 41

311 31 Falkenberg

Tel: 0346-552 00

E-post: falkenbergs.pastorat@svenskakyrkan.se

Webb: www.svenskakyrkan.se/falkenberg

Göteborgs stift

Box 11937

404 39 Göteborg

Förlängning av ansökan KAE

Härmed ansöker vi om att få förlänga beslutet om KAE gällande projekt 46203, Krogserefs kyrka, restaurering av orgel, Dnr 73/15/967.

Anledningen till att vi inte utfört projektet ännu är att firman som skulle utföra arbetet haft för stor arbetsbelastning och inte hunnit med.

Med vänlig hälsning

FALKENBERGS PASTORAT



Ann-Marie Dannegren

Kamrer

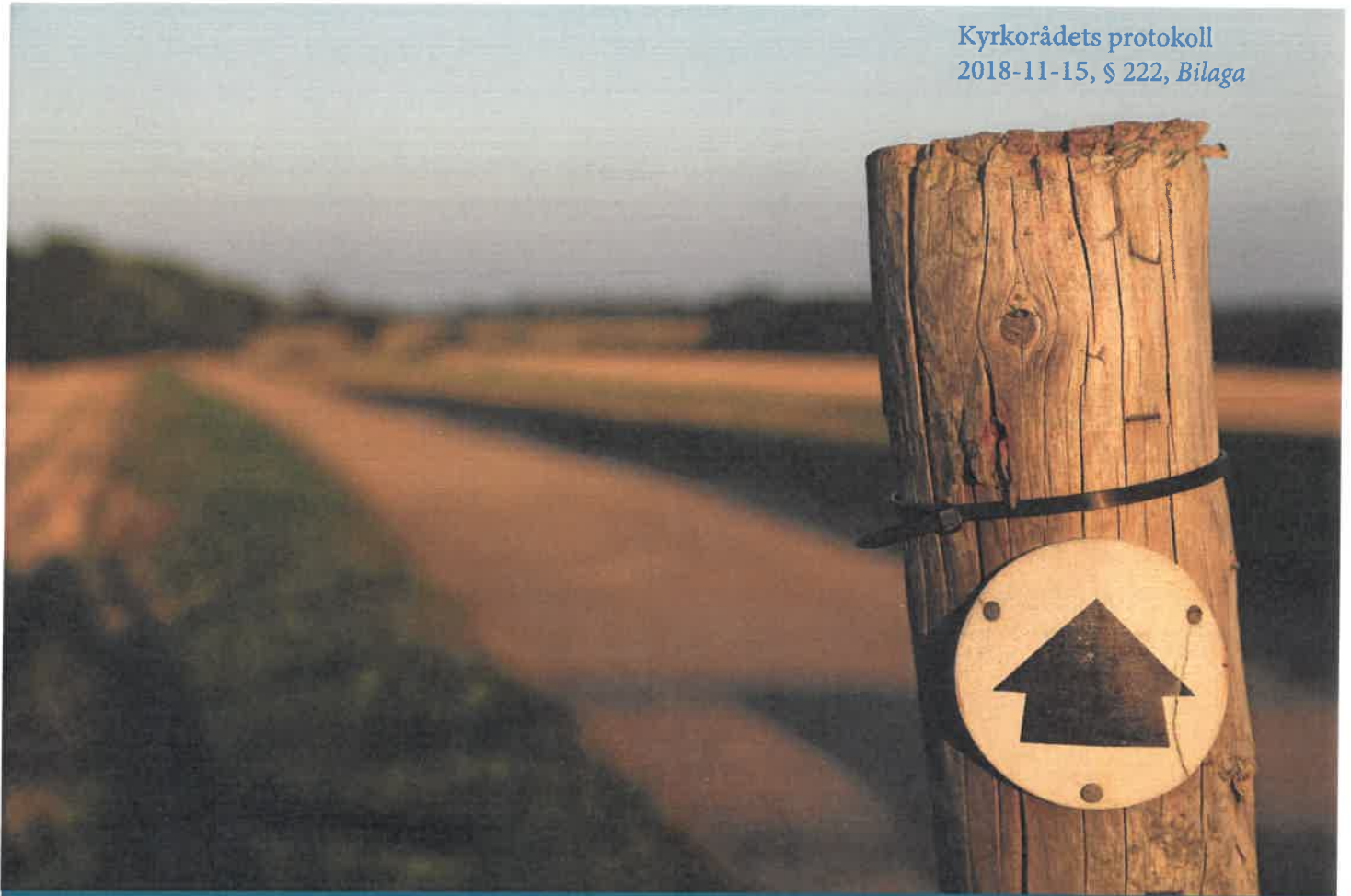

FÖRSLAG TILL PROCESS

Vid framtagande av församlings-
instruktion i Falkenbergs pastorat

Vad är en församling?

Ordet församling används på olika sätt i Svenska kyrkan. De tre vanligaste betydelseerna är 1) ett geografiskt område, 2) organisationen som anställer personal och bedriver verksamhet samt 3) den gudstjänstfirande gemenskapen.

Alla tre församlingsbegreppen är viktiga och hör ihop med varandra och de berättar alla något väsentligt om Svenska kyrkan. Men det är gudstjänsten som konstituerar Svenska kyrkan och därmed även församlingen. Svenska kyrkans självbild är att kyrkan framträder helt och fullt i gemenskapen som är samlad kring Ordet och sakramenten lokalt på varje plats. Det är i gudstjänsten församlingen blir synlig.

Församlingsinstruktionen vill därför ta fasta på ett församlingsbegrepp som samtidigt både är tydligt med att gudstjänsten är centrum och är öppet med att de människor som firar gudstjänst hela tiden förändras både ifråga om hur många som deltar och med vilken intensitet

de deltar. Det handlar om människor som kommer samman till både gudstjänster och församlingsliv.

I församlingsinstruktionen avses alltså: Församlingen är den gudstjänstfirande gemenskapen som blir synlig i alla gudstjänster, andakter och böner under veckan och har sitt centrum i söndagens gudstjänst.

När församlingsinstruktionen talar om församlingens geografiska område så används begreppet territorialförsamlingen, som anger den gudstjänstfirande gemenskapens pastorala ansvarsområde för alla de som bor där permanent och de som vistas där tillfälligt. I och genom sin församling gestaltar och förverkligar Gud sin frälsningsplan för världen. Församlingens finns inte till för sin egen skull utan för att frälsningen skall nå alla dem som bor och vistas i territorialförsamlingen.

När församlingens betydelse av organisation avses så skrivs det ut med ordet församlingsorganisationen.

För vad & för vem

Församlingsinstruktionen är ett dokument som vägleder besluten i kyrkofullmäktige, kyrkorådet och församlingsråden.

Innehåll

Församlingsinstruktionen ska innehålla:

STYRNING

Kyrkorådet är ansvarigt för framtagning av en församlingsinstruktion. De fördelar de olika arbeten som ska göras, tar emot, godkänner och sammanställer resultaten.

DELARBETEN

Nulägesbeskrivning

En, av kyrkorådet, utsedd grupp sammanställer material som beskriver Falkenbergs pastorat i nuet. Materialet kan hämtas från egna källor (t.ex. församlingsstatistik), stiftet, nationell nivå samt samhälleliga källor (t.ex. Falkenbergs kommun, Hallands län).

Församlingsråden ansvarar för att respektive församling beskrivs till sin karaktär och speciella förutsättningar.

Omvärldsanalys

Omvärldsanalysen ska svara på frågan: Vilka trender är viktigast för Falkenbergs pastorat att förhålla sig till under det kommande decenniet (fram till 2030)?

Insamling

Så många som möjligt hjälper till att samla in "händelser" och fakta som svarar på frågan: Hur ser samhället ut där Falkenbergs pastorat verkar 2030? Detta kan vara videoklipp (TV, radio, tidningar), notiser i sociala medier, böcker, intervjuer, enkäter, möten, samtal osv.

Vision

Utifrån nulägesbeskrivningen, omvärldsanalysen samt vårt uppdrag (GUDM) ska respektive församlingsråd och kyrkoråd skapa en vision för de närmaste 10 åren med sikte på 2030. På både lokal- och pastoratsnivå.

Pastoralt program

Arbetet med det pastorala programmet behöver vara både brett och mer styrt och sker i både församlingsråden och kyrkorådet. Vi ska använda den vägledning som stiftet tillhandahåller i arbetet med framtagandet.

Sammanställning

Efter att allt material inkommit behöver en arbetsgrupp sammanställa och prioritera. Efter det återkopplar församlingsråden till kyrkorådet/arbetsgruppen. Arbetet med att redigera de sammanställda texterna och framtagandet av det färdiga dokumentet sköter kommunikatören.

Beslutsprocess

Underhandskontakter med Domkapitlet bör förekomma för att förhindra uppenbara fel. Detta sker redan innan ett färdigt sammanställt dokument finns.

Efter sammanställningen är gjord tas den framtagna FIN sedan vidare för beslut av KH och KF innan den skickas till Domkapitlet för slutlig bedömning.

Projektgruppen

Gruppen som arbetat fram processen är:

Ulla Rickardsson, ordf, Staffan Orrdal, Michael Palmblad, Charlotta Hildesjö Andersson, Thomas Bodiroza Lindh, Barbro Laurén, Henrik Enarsson

SA SA

Tidplan

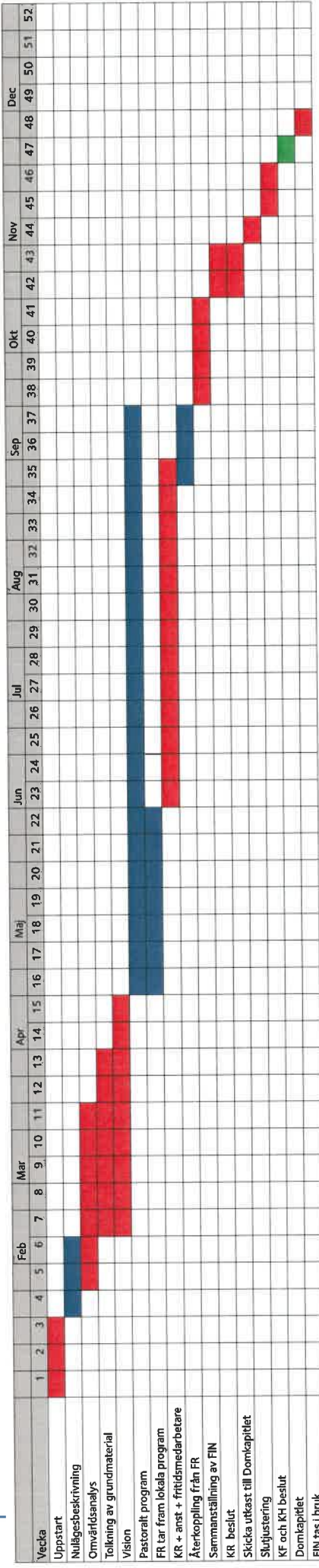

Vem ansvarar:

Kyrkoråd ■

Församlingsråd ■

Domkapitel ■

Proceskarta

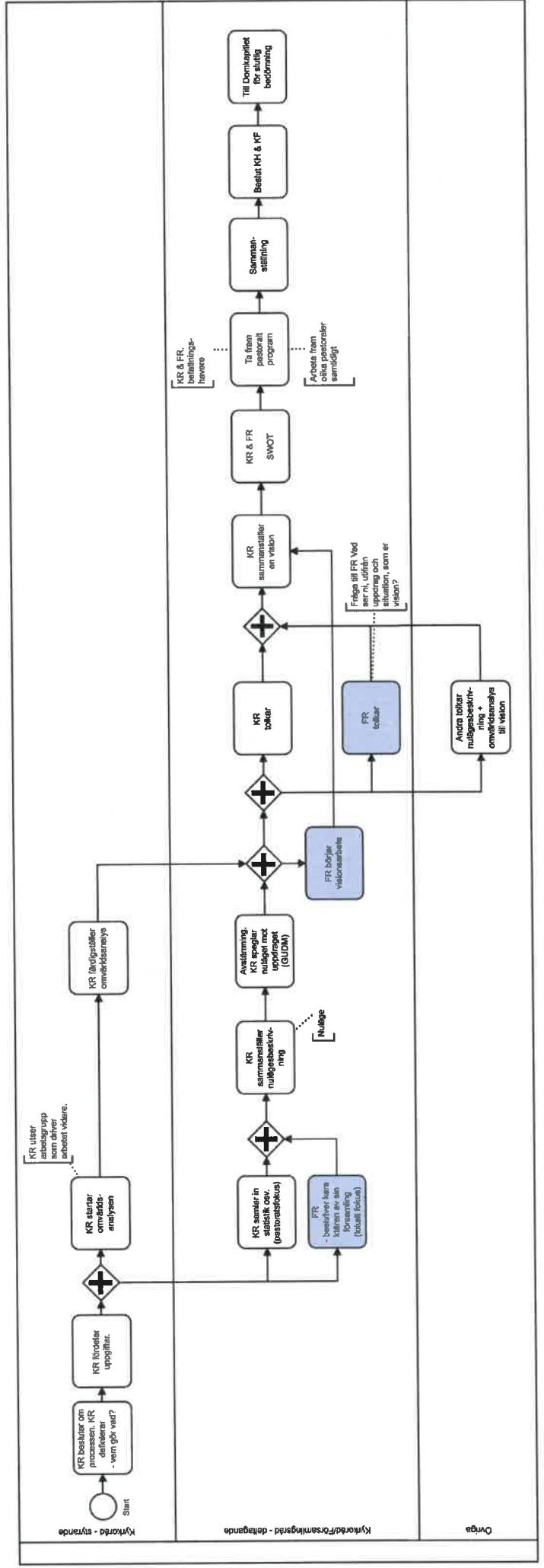

AS 009

Falkenberg den 15 oktober 2018

Till Kyrkorådet, Falkenbergs Patorat

Vikvägg på Senapskornet

Verksamheten Fritidshemmet Senapskornet är i stort behov av en vägg (vikvägg) för att dela verksamheten i mindre grupper och minimera ytorna som barnen kan springa runt på.

Att vi önskar en vikvägg, istället för en fast vägg, är att vi vid behov ska kunna använda hela lekhallen t.ex. vid teater eller drama.

Under de drygt 1½ år som jag lärt känna verksamheten på Senapskornet, så har personalen haft problem med ljudnivå och spring inomhus. Ett flertal åtgärder är vidtagna och personalen har kontinuerligt arbetet med problematiken.

Fr.o.m. hösten 2018 så delades barngruppen i två grupper, och en avdelning skulle vara för sig på eftermiddagarna, s.k. "Stor-Fritids". Det har fungerat bättre med den uppdelningen, men eftersom lokalerna inte tydligt har kunnat delas av/skärmade av, så har det inte blivit så bra som vi önskat.

Behovet av att dela upp verksamheten i 2 + 1 avdelning är stort, och en tydlig begränsning med en vägg behövs.

Nu har också ett inriktningsbeslut tagits på att arbeta för en förskoleavdelning i fastigheten. Bli det en avdelning med förskola, så kan vikväggen vara den vägg som delar verksamheterna fritidshem och förskola.

Vi önskar därför att Kyrkorådet beviljar kostnaden för denna vikvägg, så snart som möjligt, så att den kan komma på plats. Detta för både personalen och barnens arbetsmiljö.

Dag som ovan



Elisabet Dahlberg

Arbetsledare



Anki Lidén

Områdeschef

Annikristin Maria Lidén
Diakon
Områdeschef
Falkenbergs pastorat

Falkenbergs pastorat

Besöksadress:
Nygatan 41
311 31 Falkenberg
Tel: 0346-55 200

Fakturaadress:
Fack 77800183
Box 15018
750 15 Uppsala

Orgnr: 252004-8865

SVD SA

 PETERSON OCH HANSSON BYGG AB TEL. 0346-820 78 FALKENBERG	Utförd av LS	Handläggare LS	Sida 1(3)
	Dokumentnamn Offert		Beteckning 3.18.4.b11

Skrea fritids

Er ref. Magnus Martinsson

Vår ref. Lars Sandgren

Falkenberg 2018-10-03

Med anledning av Er förfrågan offererar vi en budget-offert på

Ridåvägg

till en budget-kostnad av:

Alt 1 ridåvägg som håller ljudklass 30 dB
137 000;- exkl. lagstadgad mervärdeskatt.

Alt 2 ridåvägg som håller ljudklass 37 dB
179 000;- exkl. lagstadgad mervärdeskatt.

Budget är baserat på besök på plats
samt bifogat förtydligande dat. 2018-10-03

För budget gäller ABT 06 i sin helhet.
Budget gäller med fast pris utan indexreglering.
och är från vår sida bindande i 30 dagar.

Frågor beträffande denna budget besvaras av **Lars Sandgren 0346-820 73**

Med förhoppning om vår medverkan i detta objekt, avvaktar vi med intresse Ert vidare besked.

Med vänlig hälsning

Peterson & Hansson Bygg AB

Lars Sandgren

Lars Sandgren

Små SA



	Utförd av LS	Handläggare LS	Sida 2(3)
	Dokumentnamn Offert		Beteckning 3.18.4.b11

Förtydligande 2018-10-03

Ridåvägg Alt. 1, Teanik 2000, Alt 2 Teanik 8000, montering och komplettering.

Bygg Lättvägg mellan bef. vägg och ridåvägg samt 1 st. innerdörr.
Ritningar och konstruktionsansvar ingår ej.

Lås Ingår ej.

EL Ingår till ridåvägg.

VVS Ingår ej.

Container Deponi ingår.

Kvalitet/Miljö Vi arbetar efter Povel's kvalitets och miljöledningssystem

Övrigt Vi använder våtrumscertifierade företag, garantier lämnas enligt ABS på utfört arbete och material, gäller ej material som kund tillhandahållit. Beställare tillhandahåller fri tillgång till vatten och el. Ev. myndighetskostnader så som byggfelsförsäkring, utsättning och lägeskontroll ingår ej. Timersättning snickare 460:-/tim exkl. moms. Arvode på inköp av material och tjänster 10%.

Kvalitetsorganisation: Vi arbetar enl KMA ledningssystem Povel.
Vi arbetar efter Byggmästarkvalitet utarbetat genom Sveriges Byggindustrier
UE upphandlas enl. ffr. underlag till denna entreprenad samma kravställes och att UE redovisar sitt system. Därefter uppföljning enl. upprättad plan.

Styrssystem miljö: Miljödiplomerad genom Svensk Miljöbas
Motsv. Utbildning enl. föreg. genom Sveriges Byggindustrier.
Källsortering sker efter egen manual anpassad till renhållningsbolagen

SOD SA



 PETERSON och HANSSON BYGG AB TEL. 0346-920 75 FALKENBERG	Utfärdad av LS	Handläggare LS	Sida 3(3)
	Dokumentnamn Offert	Beteckning 3.18.4.bl1	Datum 2018-10-03

Information om behandling av personuppgifter

Om du lämnar dina personuppgifter samband med en offert, används de av Peterson och Hansson Byggnads AB, för att kunna beräkna våra kostnader för leveranser och ansökningar hos myndigheter. Om offerten leder till ett avtalat arbete: I samband med att du blir kund hos Peterson och Hansson AB använder vi dina personuppgifter i syfte att fullfölja garantiåtaganden, myndighetskrav och framtida förfrågningar från dig angående det bygge vi utfört. Denna behandling har laglig grund vilket innebär att vi tar bort dem från vårt system när garantiåtaganden upphört eller krav från myndigheter på dokumentation enligt bokföringslagen.

Dina uppgifter behandlas för att uppfylla rättsliga skyldigheter som Peterson och Hansson har. Det kan exempelvis vara för att redovisa uppgifter till skatteverket (ROT/RUT).

Personuppgiftsansvarig

Om du vill få information om vilka personuppgifter om dig som behandlas kan du begära det skriftligt på nedanstående adress. Det är också till den adressen som du ska vända dig om du vill begära rättelse av felaktig eller missvisande uppgift.

Peterson och Hansson Byggnads AB

ATT: GDPR

Badhusvägen 53

31132 FALKENBERG

Samtycke

Inget samtycke krävs enligt GDPR för behandlingen av dina personuppgifter.



Sm SA



Barnkonsekvensanalys

Ärende: Budget 2019

Falkenbergs pastorat har genom Svenska kyrkans bestämmelser ansvar för att se till att alla barn och unga får sina rättigheter tillgodosedda. Kyrkoordningen anger att barnet intar en särställning i den kristna tron och därför skall barnet särskilt uppmärksammas.

Enligt FN:s barnkonvention har barn rätt till delaktighet och inflytande i alla beslut som berör dem.

Barnkonventionen består av 54 artiklar och har fyra grundprinciper

- Artikel 2. Alla barn har samma rättigheter och lika värde.
- Artikel 3. Barnets bästa ska alltid komma i första rummet.
- Artikel 6. Varje barn har rätt till liv, överlevnad och utveckling.
- Artikel 12. Varje barn har rätt att uttrycka sin åsikt och delta i beslut som rör barnet.

Göteborgs stift har utarbetat en vägledning för barnkonsekvensanalys, vilken använts i utarbetandet av denna barnkonsekvensanalys.

Verksamheternas äskanden ligger till grund för kartläggningen av hur barnen påverkas av Falkenbergs pastorats budget 2019.

Kartläggning:

- Falkenbergs pastorats budget 2019 berör samtliga boende i pastoratet.
- Barn berörs särskilt inom barn- och ungdomsverksamhet, konfirmandverksamhet och musikverksamheten, men också i den diakonala verksamheten. Dessa verksamheter är inriktade på barns behov i enlighet med punkterna i barnkonventionen.

I den verksamhetsplanering som ligger till grund för budgeten har medarbetare i barn- och ungdomsverksamheten deltagit aktivt.

SO SA

Falkenbergs pastorat

Besöksadress:
Nygatan 41
311 31 Falkenberg
Tel: 0346-552 00

Fakturaadress:
Fack 77800183
Box 15018
750 15 Uppsala

Orgnr: 252004-8865

I pastoratets församlingar finns en bred verksamhet som vänder sig till alla åldrar.

Pastoratets mål och avsikt är att barn och ungdomars möjligheter och rättigheter tas tillvara i enlighet med FN:s barnkonvention.

Exempel på åtgärder som finns inlagda i budget 2019, där barnperspektivet är särskilt tillämpat;

- utökning av tjänst 50 procent inom barn- och ungdomsverksamheten i Falkenberg,
- ombyggnation av ljusgård i Hertings kyrka, upptagen i budgeten såsom en tillgång speciellt för barn,
- förnya och anpassa området kring Falkenbergs kyrka,
- en större satsning görs avseende Mariagården för att bli en bättre inomhusmiljö för barn- och ungdomsarbete.

Pastoratet arbetar för en mer rättvis fördelning av resurser. I konfirmandverksamheten märks detta t ex genom att samma summa anslås till varje konfirmand.

Analys:

- Tidigare års budget ligger till grund för budget 2019
- Budget 2019 innebär i huvudsak oförändrade verksamheter inom respektive område. Några satsningar görs speciellt för barn och ungdomar. Bedömningen är att barn och ungdomar tillmäts stor vikt i budgeten.

Falkenberg 2018-10-12

Staffan Orrdal
Kyrkoherde

Malin Svensson
Kanslissekreterare

Falkenbergs pastorat

Besöksadress:
Nygatan 41
311 31 Falkenberg
Tel: 0346-552 00

Fakturaadress:
Fack 77800183
Box 15018
750 15 Uppsala

Orgnr: 252004-8865

SO SA

Barnkonsekvensanalys

Ärenden:

- Vakansprövning; Komministertjänst (Söder), Diakontjänst (Söder), Fritidsledare (Norr), Vaktmästare 80 % (Öster)
- Ansökan om förlängning av KAE beträffande renovering av kyrkorgel i Krogsereds kyrka

Falkenbergs pastorat har genom Svenska kyrkans bestämmelser ansvar för att se till att alla barn och unga får sina rättigheter tillgodosedda. Kyrkoordningen anger att barnet intar en särställning i den kristna tron och därför skall barnet särskilt uppmärksammas.

Enligt FN:s barnkonvention har barn rätt till delaktighet och inflytande i alla beslut som berör dem.

Barnkonventionen består av 54 artiklar och har fyra grundprinciper

- Artikel 2. Alla barn har samma rättigheter och lika värde.
- Artikel 3. Barnets bästa ska alltid komma i första rummet.
- Artikel 6. Varje barn har rätt till liv, överlevnad och utveckling.
- Artikel 12. Varje barn har rätt att uttrycka sin åsikt och delta i beslut som rör barnet.

Göteborgs stift har utarbetat en vägledning för barnkonsekvensanalys, vilken använts i utarbetandet av denna barnkonsekvensanalys.

Vakansprövning; Komministertjänst (Söder), Diakontjänst (Söder), Fritidsledare (Norr) Vaktmästare 80 % (Öster):

I samtliga aktuella tjänster ingår arbetsuppgifter, som helt eller delvis är anhängiga barn- och ungdomsverksamhet i resp område. Ett icke positivt beslut beträffande återbesättning av dessa tjänster, ger därmed negativa konsekvenser i verksamheter som rör barn och ungdomar.

Ansökan om förlängning av KAE beträffande renovering av kyrkorgel i Krogsereds kyrka:

Ärendet påverkar ej barn och ungdomar, varför särskild utredning ej har genomförts inför ifrågavarande beslut.

Falkenberg 2018-11-08



Malin Svensson, kanslisekreterare

Falkenbergs pastorat

Besöksadress:
Nygatan 41
311 31 Falkenberg
Tel: 0346-552 00

Fakturaadress:
Fack 77800183
Box 15018
750 15 Uppsala

Orgnr: 252004-8865

SO SA